



# LEMBAGA PELABUHAN BINTULU

## DOKUMEN SEBUT HARGA

NO. SEBUT HARGA : LPB/600/Q09/2021

### TAJUK SEBUT HARGA

SEBUT HARGA KERJA-KERJA MEMBEKAL, MEMASANG, MENGUJI DAN MENTAULIAH SISTEM SIARAYA BOLEHUBAH (*MOBILE PUBLIC ADDRESS SYSTEM (PA)*) DAN KERJA BERKAITAN KE LEMBAGA PELABUHAN BINTULU

Tarikh Iklan : 17 Mei 2021

Tarikh Tutup : 08 Jun 2021 Jam 12.00 Tengahari

Kod Bidang : 010302- Peralatan Sistem Bunyi, Pembesar Suara Dan Projektor

LEMBAGA PELABUHAN BINTULU  
(BINTULU PORT AUTHORITY)  
Aras Lobi, 5, 8, 9 & 10  
Menara Kidurong  
Jalan Tanjung Kidurong  
97007 Bintulu  
Sarawak Malaysia  
Tel : 086-232822  
Faks: 086-251300

**NOTIS SEBUT HARGA**



## LEMBAGA PELABUHAN BINTULU

### NOTIS SEBUT HARGA

1. Sebut harga adalah dipelawa daripada penyebut harga-penyebut harga yang berkelayakan seperti berikut:-

NO. KOD DAN TAJUK SEBUT HARGA	TARIKH DIKELUARKAN	TARIKH & MASA TUTUP	LAWATAN TAPAK	KELAYAKAN
LPB/600/Q09/2020 SEBUT HARGA KERJA-KERJA MEMBEKAL, MEMASANG, Menguji DAN MENTAULIAH SISTEM SIARAYA BOLEHUBAH (MOBILE PUBLIC ADDRESS SYSTEM (PA)) DAN KERJA BERKAITAN KE LEMBAGA PELABUHAN BINTULU	17 Mei 2021	08 Jun 2021 Jam 12.00 Tengahari	MASA DAN TEMPAT: 24 Mei 2021, Isnin  09.00am- 04.00pm  Lembaga Pelabuan Bintulu, Menara Kidurong, Aras Lobi, KM 12, Jalan Tanjung Kidurong, 97007, Bintulu, Sarawak  PEGAWAI YANG BOLEH DIHUBUNGI:  Pn. Nur Rashiqah Binti Suhaili 086-232847/ 013-8842748  Encik Zulkarnaen Bin Bolhi 086-232848/ 019- 8746233	Sebut harga adalah dipelawa daripada kontraktor Bumiputera sahaja yang berdaftar dengan <b>Kementerian Kewangan Malaysia</b> dan mempunyai kod bidang seperti berikut:-  010302 : Peralatan Sistem Bunyi, Pembesar Suara Dan Projektor.

2. **Dokumen Sebut Harga** boleh diperolehi mulai **17 Mei 2021** melalui laman web rasmi Lembaga Pelabuan Bintulu (LPB) di alamat [www.bpa.gov.my](http://www.bpa.gov.my).
3. **LPB** tidak menyediakan salinan *hardcopy* **Dokumen Sebut Harga** tersebut dan adalah menjadi tanggungjawab penyebut harga untuk memuat turun Dokumen Sebut Harga daripada laman web yang disediakan. Sebarang kos percetakan dan penghantaran adalah ditanggung sepenuhnya oleh penyebut harga.
4. Kegagalan penyebut harga mematuhi arahan kepada penyebut harga yang dilampirkan bersama Dokumen Sebut Harga boleh menyebabkan tawaran/ sebut harga yang dikemukakan oleh penyebut harga ditolak.
5. Pihak **LPB** tidak terikat untuk menerima tawaran terendah atau sebarang tawaran.



## LEMBAGA PELABUHAN BINTULU

### NOTIS SEBUT HARGA

6. Penyebut harga adalah dikehendaki untuk mematuhi syarat-syarat sebut harga seperti di bawah:-
  - 6.1 Lawatan tapak adalah **DIWAJIBKAN** bagi memberi kemudahan kepada penyebut harga untuk mengenalpasti keperluan peralatan dan keluasan kawasan bagi tujuan penawaran harga sebut harga. Dalam hal ini, sekiranya penyebut harga mahu melawat sendiri kawasan atau tapak, amalan penjarakan, penggunaan *hand sanitizer* dan pemakaian *face mask* adalah perlu diteruskan. Penyebut harga dikehendaki membawa bersama Cop Rasmi syarikat;
  - 6.2 Tempat, tarikh, masa dan pegawai yang boleh dihubungi adalah seperti dalam Jadual di atas;
  - 6.3 Kegagalan penyebut harga menghadiri lawatan tapak boleh menyebabkan tawaran penyebut harga akan ditolak;
  - 6.4 **Semasa menghadiri lawatan tapak, penyebut harga dikehendaki membawa Sijil Asal Pendaftaran Syarikat dengan Kementerian Kewangan Malaysia (MOF) atau Salinan Sijil Pendaftaran Lembaga Pembangunan Industri Pembinaan Malaysia, LPIPM (CIDB) yang telah disahkan oleh pegawai dari pejabat pengeluar;**
  - 6.5 Penyebut harga hendaklah memastikan dokumen-dokumen sebut harga dikepilkan dengan kemas dan teratur. Pihak **LPB** tidak bertanggungjawab di atas kehilangan sebarang dokumen; dan
  - 6.6 Borang Sebut Harga yang lengkap diisi hendaklah dimasukkan ke dalam sampul berlakri dan tertutup dengan ditulis Tajuk Sebut Harga, No. Sebut Harga dan Tarikh Tutup di sebelah atas kiri sampul dan dimasukkan ke dalam peti sebut harga di alamat seperti berikut:-

**Lembaga Pelabuhan Bintulu  
Aras 9, Sekyen Kewangan, Perolehan & Aset  
Menara Kidurong, Jalan Tanjung Kidurong  
97007 Bintulu, Sarawak**

7. Sampul yang lengkap hendaklah dimasukkan ke dalam Peti Sebut Harga di Seksyen Kewangan, Perolehan & Aset seperti di alamat di atas **sebelum atau pada 08 Jun 2021 jam 12.00 tengahari.**
8. **Sebut Harga yang lewat diterima daripada tarikh dan jam yang ditetapkan tidak akan dipertimbangkan.**

**ARAHAN KEPADA PENYEBUT HARGA**

# SEBUT HARGA KERJA-KERJA MEMBEKAL, MEMASANG, MENGUJI DAN MENTAULIAH SISTEM SIARAYA BOLEHUBAH (*MOBILE PUBLIC ADDRESS SYSTEM (PA)*) DAN KERJA BERKAITAN KE LEMBAGA PELABUHAN BINTULU

## 1.0 ARAHAN DAN SYARAT-SYARAT KEPADA PENYEBUT HARGA

Arahan dan syarat-syarat kepada penyebut harga ini akan menjadi sebahagian daripada kontrak antara Lembaga Pelabuhan Bintulu (LPB) dan penyebut harga. Penyebut harga dikehendaki untuk membaca dan memahami isi kandungan arahan dan syarat-syarat ini semasa melengkapkan Dokumen Sebut harga.

## 2.0 KELAYAKAN PENYEBUT HARGA

Sebut harga adalah dipelawa daripada kontraktor-kontraktor Bumiputera sahaja yang berdaftar dengan Kementerian Kewangan Malaysia di bawah kod bidang **010302- Peralatan Sistem Bunyi, Pembesar Suara Dan Projektor**.

## 3.0 TEMPOH PENYERAHAN

3.1 Tempoh kontrak adalah selama **empat (4) bulan** dari tarikh Arahan Mula Kerja dikeluarkan.

3.2 Penyebut harga hendaklah memaklumkan terlebih dahulu kepada LPB sekurang-kurangnya tujuh (7) hari sebelum apa-apa penghantaran dibuat.

3.1 Pegawai Pengawas berhak membuat pemeriksaan terhadap item serta jumlah item yang dibekalkan sebelum penyerahan dibuat. Sekiranya Pegawai Pengawas tidak berpuas hati dengan item dan/atau jumlah item yang dibekalkan, pegawai pengawas berhak memulangkan semula item tersebut dan digantikan item yang difikirkan berkualiti oleh Pegawai Pengawas.

3.3 Penyebut harga adalah **diwajibkan untuk mengisi ruangan tarikh penyerahan/penyempurnaan penghantaran mengikut kemampuan penyebut harga pada perkara 2.2 di mukasurat satu (1) Borang Sebut harga (Lampiran Q)**. Kegagalan penyebut harga berbuat demikian boleh menyebabkan sebut harga ditolak. Walaubagaimanapun, keutamaan adalah diberi kepada penyebut harga yang berkemampuan untuk melaksanakan kerja dalam tempoh yang telah ditetapkan.

## 4.0 TAKLIMAT DAN LAWATAN TAPAK

Dalam mengemukakan Sebut harga ini, pihak kontraktor adalah **WAJIB** untuk melawat tapak dan melihat keadaan dan persekitarannya dan telah memastikan atas dirinya, sebelum mengemukakan Sebut harga, sejauh mana dan secara mana kerja, peralatan dan bahan yang

**SEBUT HARGA KERJA-KERJA MEMBEKAL, MEMASANG, MENGUJI DAN MENTAULIAH SISTEM SIARAYA BOLEHUBAH (*MOBILE PUBLIC ADDRESS SYSTEM (PA)*) DAN KERJA BERKAITAN KE LEMBAGA PELABUHAN BINTULU**

akan digunakan untuk melaksanakan kerja, kaedah komunikasi dan laluan ke tapak, dan secara am, telah mendapatkan untuk dirinya segala maklumat yang diperlukan yang meliputi risiko dan semua keadaan yang boleh mempengaruhi Sebut harganya.

Tiada pertimbangan untuk kos tambahan akan dilayan daripada penyebut harga atas alasan kurang pengetahuan dan maklumat tentang tapak dan persekitarannya jika Sebut harga diterima.

Mana-mana maklumat dan dokumen yang dikemukakan oleh Pegawai Penguasa (Superintending Officer, SO) tidak akan melepaskan penyebut harga dari tanggungjawabnya di bawah peruntukan klausa ini. SO tidak memberi apa-apa jaminan ke atas maklumat dan dokumen samada merujuk kepada kelengkapan atau kesahihannya ataupun secara man maklumat dan dokumen yang dikemukakan harus diterjemahkan. Penyebut harga hendaklah mengguna dan menterjemahkan maklumat dan dokumen ini atas risikonya sendiri.

Butiran berkenaan lawatan tapak adalah seperti berikut:

**Lokasi Pendaftaran** : **Lembaga Pelabuhan Bintulu, Menara Kidurong, Aras Lobi, KM 12, Jalan Tanjung Kidurong, 97007, Bintulu, Sarawak**

**Tarikh** : **24 Mei 2021, Isnin**

**Masa** : **09.00 am- 04.00 pm**

**Pegawai Dihubungi 1** : **Puan Nur Rashiqah Binti Suhaili**  
**No Tel** : **086- 232845**

**Pegawai Dihubungi 2** : **Encik Zulkarnaen Bin Bolhi**  
**No Tel** : **082-232848**

Kegagalan penyebut harga untuk hadir ke lawatan tapak akan menyebabkan tawaran tidak dapat dipertimbangkan.

**5.0 SKOP BEKALAN / PERKHIDMATAN / KERJA**

Skop kerja dan spesifikasi teknikal adalah seperti di **Lampiran A**.

**SEBUT HARGA KERJA-KERJA MEMBEKAL, MEMASANG, MENGUJI DAN MENTAULIAH SISTEM SIARAYA BOLEHUBAH (*MOBILE PUBLIC ADDRESS SYSTEM (PA)*) DAN KERJA BERKAITAN KE LEMBAGA PELABUHAN BINTULU**

**6.0 DOKUMEN PENYEBUT HARGA**

Satu (1) set Dokumen Sebut harga terdiri daripada dokumen-dokumen seperti berikut:-

<b>Bil.</b>	<b>Perkara</b>
1	Arahan dan syarat-syarat kepada Penyebut harga
2	<b>TAWARAN TEKNIKAL</b> Lampiran A Skop Kerja & Spesifikasi Teknikal Lampiran A1 Lukisan Lampiran A2 Ringkasan Keperluan Dewan Similajau Dan Kuala Semanuk
3	<b>TAWARAN KEWANGAN</b> Lampiran B Borang Sebut harga (Lampiran Q) Lampiran C Ringkasan Tawaran Harga / Bill Of Quantity Lampiran D Pernyataan Mengenai Kesalahan Rasuah Lampiran E Keterangan Mengenai Syarikat Lampiran F Surat Akuan Pembida Lampiran G Surat Perwakilan Kuasa Lampiran H Pengalaman Syarikat Lampiran I Format Bon Pelaksanaan

**7.0 SEBUT HARGA**

Penyebut harga adalah dikehendaki untuk melengkap dan menandatangani satu salinan Dokumen Sebut harga yang telah diberikan kepada mereka.

- 7.1 Dalam kes usaha sama, semua yang terlibat dalam usaha sama adalah dikehendaki untuk menandatangani Borang Sebut harga. Borang Sebut harga yang tidak ditandatangani dan tidak lengkap adalah tidak layak untuk dipertimbangkan.
- 7.2 Semua butiran dan maklumat yang hendak diisi ke dalam Borang Sebut harga hendaklah ditulis dengan terang menggunakan dakwat. Pemadam tidak boleh digunakan dan mana-mana pembetulan atau kesilapan hendaklah digaris dengan elok dan semua pembetulan hendaklah diperakukan.
- 7.3 Sebut harga hendaklah disebutkan dalam **Ringgit Malaysia**.



**SEBUT HARGA KERJA-KERJA MEMBEKAL, MEMASANG, MENGUJI DAN MENTAULIAH SISTEM SIARAYA BOLEHUBAH (*MOBILE PUBLIC ADDRESS SYSTEM (PA)*) DAN KERJA BERKAITAN KE LEMBAGA PELABUHAN BINTULU**

- 7.4 Sebut harga hendaklah diisi dengan lengkap dan sempurna. Mana-mana Sebut harga yang tidak diisi dengan lengkap dan sempurna boleh mengakibatkan Sebut harga tidak dipertimbangkan.

**8.0 MAKLUMAT LATARBELAKANG KEWANGAN DAN PRESTASI**

- 8.1 Penyebut harga hendaklah mengambil maklum bahawa penilaian sebut harga ini akan mengambil kira dan mementingkan keupayaan penyebut harga untuk melaksanakan projek yang disebut harga, di samping kemunasabahan harga sebut harga. Justeru itu, keupayaan sebut harga akan dinilai semasa penilaian sebut harga. Penilaian ini akan dibuat berdasarkan kedudukan kewangan, pengalaman kerja, kakitangan/ pekerja dan prestasi kerja semasa penyebut harga.

- 8.2 Bagi memudahkan penilaian ini dibuat, penyebut harga dikehendaki untuk mengemukakan dokumen-dokumen berikut bersama-sama sebut harga yang dikemukakan:-

- (a) Salinan Akaun Syarikat yang telah disahkan dan diaudit oleh Juruaudit yang bertauliah bagi dua (2) tahun kewangan yang terakhir bagi syarikat Sdn. Bhd;
- (b) Penyata bank/ salinan penyata bank yang disahkan bagi tiga (3) bulan terkini;
- (c) Salinan Perakuan Pendaftaran Syarikat (SSM);
- (d) Salinan Sijil Perakuan Pendaftaran Kementerian Kewangan Malaysia;
- (e) Salinan Sijil Perakuan Pendaftaran Bumiputera Kementerian Kewangan Malaysia;
- (f) Salinan Sijil Perakuan Pendaftaran Kementerian Dalam Negeri;
- (g) Salinan lesen untuk menjalankan Agensi Persendirian; dan
- (h) Satu (1) set Profil Syarikat.

**9.0 PENYERAHAN SEBUT HARGA**

- 9.1 Dokumen Sebut harga yang perlu dikemukakan adalah seperti di dalam jadual yang tertera di bawah **perenggan 6.0** dan dokumen-dokumen yang dinyatakan di bawah **perenggan 8.2**.

- 9.2 Dokumen Sebut harga hendaklah disediakan dalam tiga (3) salinan. Salinan asal dicop sebagai 'Asal' atau '*Original*' manakala dua (2) dokumen salinan dicop sebagai 'Salinan' atau '*Duplicate*'.

- 9.3 Satu (1) CD yang mengandungi *soft copy* bagi dokumen sebut harga turut disertakan bersama dengan Dokumen Pelawaan ini.

**SEBUT HARGA KERJA-KERJA MEMBEKAL, MEMASANG,MENGUJI DAN MENTAULIAH SISTEM SIARAYA BOLEHUBAH (*MOBILE PUBLIC ADDRESS SYSTEM (PA)*) DAN KERJA BERKAITAN KE LEMBAGA PELABUHAN BINTULU**

- 9.4 Para Penyebut harga **HANYA DIBENARKAN** menulis nama atau tanda perniagaan di dalam dokumen salinan asal sahaja. Para penyebut harga **DILARANG SAMA SEKALI** menandakan/ meletakkan apa-apa nama dan/ atau tanda perniagaan yang membawa maksud pengenalan/ identiti Penyebut harga di dalam dua (2) dokumen salinan tersebut.
- 9.5 Ketiga-tiga salinan Dokumen sebut harga yang telah sempurna tersebut hendaklah dimasukkan ke dalam satu (1) sampul yang ditutup dan berlakri serta ditanda dengan jelas seperti berikut :-

**SEBUT HARGA NO.: LPB/600/Q09/2020 – SEBUT HARGA KERJA-KERJA MEMBEKAL, MEMASANG,MENGUJI DAN MENTAULIAH SISTEM SIARAYA BOLEHUBAH (*MOBILE PUBLIC ADDRESS SYSTEM (PA)*) DAN KERJA BERKAITAN KE LEMBAGA PELABUHAN BINTULU**

tanpa apa-apa tanda dengan cara mana identiti penyebut harga boleh dikenalpasti. Sampul yang mengandungi dokumen di atas hendaklah dimasukkan ke dalam peti Sebut harga dan dialamatkan kepada:-

**PENGURUS BESAR  
LEMBAGA PELABUHAN BINTULU  
PETI SURAT BOX 296  
97007, BINTULU, SARAWAK**

**pada atau sebelum jam 12 tengah hari pada hari yang dinyatakan dalam iklan Sebut harga.** Mana-mana Sebut harga yang dikemukakan selepas masa yang ditetapkan tidak akan dilayan.

- 9.6 Sebut harga menggunakan telegraf atau telek atau faks adalah tidak diterima sama sekali.
- 9.7 LPB tidak terikat untuk menerima mana-mana tawaran terendah atau mana-mana tawaran atau memberikan apa-apa sebab di atas penolakan sesuatu tawaran sebut harga.
- 9.8 LPB tidak bertanggungjawab untuk membayar apa-apa perbelanjaan dan kerugian yang mungkin ditanggung oleh penyebut harga semasa menyedia dan menghantar sebut harga.
- 9.9 Syarikat-syarikat yang ingin berdaftar dengan Kementerian Kewangan Malaysia boleh berbuat demikian secara atas talian di <http://home.eperolehan.com.my> atau boleh

## **SEBUT HARGA KERJA-KERJA MEMBEKAL, MEMASANG, MENGUJI DAN MENTAULIAH SISTEM SIARAYA BOLEHUBAH (*MOBILE PUBLIC ADDRESS SYSTEM (PA)*) DAN KERJA BERKAITAN KE LEMBAGA PELABUHAN BINTULU**

menghubungi Khidmat Bantuan Pelanggan ePerolehan di talian 03-7985 7777/ 03-7985 7888 atau emel bantuan@eperolehan.gov.my.

- 9.10 Iklan Sebut harga ini juga boleh dirujuk di laman web LPB di alamat <http://www.bpa.gov.my> .

### **10.0 TEMPOH SAHLAKU SEBUT HARGA**

- 10.1 Sebut harga yang telah diterima daripada penyebut harga adalah terbuka untuk penerimaan atau penolakan untuk tempoh sembilan puluh (90) hari dari tarikh Sebut harga ditutup. Penyebut harga yang berjaya akan dimaklumkan oleh LPB dalam tempoh ini.
- 10.2 Penyebut harga adalah dipelawa untuk melawat laman web LPB untuk melihat keputusan sebut harga di [http://www.bpa.gov.my/web/home/tender\\_result](http://www.bpa.gov.my/web/home/tender_result) atau di Papan Notis Iklan LPB.

### **11.0 PERINGATAN MENGENAI KESALAHAN RASUAH**

- 11.1 Sebarang perbuatan atau percubaan rasuah untuk menawar atau memberi, meminta atau menerima apa-apa suapan secara rasuah kepada dan daripada mana-mana orang berkaitan perolehan ini merupakan suatu kesalahan jenayah di bawah Akta Pencegahan Rasuah 2009 (Akta 694);
- 11.2 Sekiranya mana-mana pihak ada menawar atau memberi apa-apa suapan kepada mana-mana anggota pentadbiran awam, maka pihak yang ditawarkan atau diberi suapan dikehendaki membuat aduan dengan segera ke pejabat Suruhanjaya Pencegahan Rasuah Malaysia (SPRM) atau balai polis yang berhampiran. Kegagalan berbuat demikian adalah merupakan suatu kesalahan di bawah Akta Pencegahan Rasuah 2009 (Akta 694);
- 11.3 Tanpa prejudis kepada tindakan-tindakan lain, tindakan tatatertib terhadap anggota perkhidmatan awam dan menyenaraihitamkan kontraktor atau Penyebut harga boleh diambil sekiranya pihak-pihak terlibat dengan kesalahan rasuah di bawah Akta Pencegahan Rasuah 2009 (Akta 694); dan
- 11.4 Mana-mana kontraktor atau Penyebut harga yang membuat tuntutan pembayaran berkaitan perolehan ini walaupun tiada kerja dibuat atau tiada barangan dibekal mengikut spesifikasi yang ditetapkan atau tiada perkhidmatan diberi dan mana-mana

## **SEBUT HARGA KERJA-KERJA MEMBEKAL, MEMASANG, MENGUJI DAN MENTAULIAH SISTEM SIARAYA BOLEHUBAH (*MOBILE PUBLIC ADDRESS SYSTEM (PA)*) DAN KERJA BERKAITAN KE LEMBAGA PELABUHAN BINTULU**

anggota perkhidmatan awam yang mengesahkan tuntutan berkenaan adalah melakukan kesalahan di bawah Akta Pencegahan Rasuah 2009 (Akta 694).

### **12.0 INTEGRITY PACT DALAM PEROLEHAN KERAJAAN**

- 12.1 Kesemua penyebut harga yang menghantar dokumen sebut harga hendaklah menandatangani **Surat Akuan Pembida (Lampiran F)** bahawa penyebut harga tidak akan menawar atau memberi rasuah sebagai sogokan untuk mendapatkan kontrak. Wakil syarikat yang menandatangani Surat Akuan Pembida hendaklah melampirkan **Surat Perwakilan Kuasa (Lampiran G)** menandatangani bagi pihak syarikat sebagai tanda bahawa beliau adalah individu yang diberi kuasa untuk berurusan dengan pihak LPB bagi urusan perolehan/perjanjian bagi perkara ini.
- 12.2 Penyebut harga yang berjaya dan telah dilantik secara rasmi oleh pihak LPB juga dikehendaki menandatangani Surat Akuan Pembida Berjaya bahawa ia tidak akan memberi rasuah sebagai ganjaran kerana mendapatkan kontrak. Wakil syarikat yang menandatangani Surat Akuan Pembida Berjaya hendaklah juga melampirkan Surat Perwakilan Kuasa menandatangani bagi pihak syarikat.

### **13.0 HARGA TAWARAN**

- 13.1 Harga Tawaran penyebut harga hendaklah diisi dalam **Lampiran B** dan **Lampiran C** Sebut harga ini. Harga-harga yang ditawarkan adalah termasuk semua kos bersangkutandengan sebut harga No. **LPB/600/Q09/2020 – Sebut Harga Kerja-Kerja Membekal, Memasang, Menguji Dan Mentauliah Sistem Siaraya Bolehubah (*Mobile Public Address System (PA)*) Dan Kerja Berkaitan Ke Lembaga Pelabuhan Bintulu.**
- 13.2 Harga-harga yang ditawarkan dalam tawaran ini adalah tetap, harga bersih dan dalam Ringgit Malaysia (RM) sahaja dan tidak boleh dipinda selepas penawaran sebut harga ini ditutup dan akan berkuatkuasa selama dan dalam tempoh sah laku sebut harga. Harga yang ditawarkan oleh penyebut harga yang berjaya hendaklah dipatuhi sepanjang masa kontrak berjalan dan tidak boleh dibuat sebarang perubahan KECUALI atas persetujuan kedua-dua pihak.
- 13.3 Borang Lampiran Q dan Ringkasan Harga Tawaran / *Bill Of Quantity* hendaklah diisi dengan lengkap dan jelas bagi setiap butiran yang dimasuki. Penggunaan “ditto” atau “seperti di atas” tidak boleh digunakan.

**SEBUT HARGA KERJA-KERJA MEMBEKAL, MEMASANG, MENGUJI DAN MENTAULIAH SISTEM SIARAYA BOLEHUBAH (*MOBILE PUBLIC ADDRESS SYSTEM (PA)*) DAN KERJA BERKAITAN KE LEMBAGA PELABUHAN BINTULU**

- 13.4. Bagi ruangan yang kosong, misalnya tidak ada apa-apa maklumat yang hendak dicatatkan mestilah ditulis dengan perkataan "Tidak Berkenaan".
- 13.5 Penyebut harga boleh mengemukakan tawaran berasaskan kepada *Nett Delivered/ FOB/ CIF/ Ex-Work/ FCA*. Penjelasan mengenai terma-terma ini adalah seperti di bawah:

13.5.1 ***Nett Delivered:***

Ini adalah harga bersih termasuk kos pembungkusan, kos pemunggahan dan kos penghantaran serta kos-kos lain yang berkaitan ke destinasi terakhir/ pengguna yang telah ditentukan.

13.5.2 ***Free On Board (FOB):***

Penyebut harga mesti memuat barangan import ke dalam kapal dan urusan penghantaran hendaklah dikendalikan oleh syarikat bagi perkhidmatan *Multimodal Transport Operator (MTO)* yang dilantik oleh agensi serta insurans ditanggung oleh LPB.

Semua barangan import tersebut hendaklah dihantar terus dari pelabuhan memuat (*port of loading*) negara asal barangan (*country of origin*) ke pengkalan punggah (*port of discharge*) di mana-mana pangkalan di Malaysia sebelum dihantar ke destinasi akhir.

Perolehan yang diimport dan dibekalkan melalui pelabuhan negara kedua tidak dibenarkan sama sekali.

13.5.3 ***Cost, Insurance & Freight (CIF):***

Penyebut harga mesti membayar kos dan tambang untuk membawa masuk barangan ke destinasi pengkalan dan insurans perlu ditanggung oleh pihak penyebut harga.

13.5.4 ***Ex-Work (EXW):***

Penyebut harga menjamin barangan tersebut telah berada di premis penyebut harga dan penyebut harga bertanggungjawab ke atas semua kos.

## **SEBUT HARGA KERJA-KERJA MEMBEKAL, MEMASANG, MENGUJI DAN MENTAULIAH SISTEM SIARAYA BOLEHUBAH (*MOBILE PUBLIC ADDRESS SYSTEM (PA)*) DAN KERJA BERKAITAN KE LEMBAGA PELABUHAN BINTULU**

### **13.5.5 *Free Carrier (FCA)*:**

Semua urusan pengangkutan dan insurans diuruskan oleh pembeli/ agensi bermula dari tempat barangan diterima.

## **13.6 CUKAI PERKHIDMATAN**

13.6.1 Bagi perolehan perkhidmatan, semua tawaran harga oleh penyebut harga hendaklah dikemukakan dengan dinyatakan harga tawaran perkhidmatan tanpa Cukai Perkhidmatan. Sekiranya perkhidmatan tersebut termasuk dalam senarai yang dikenakan Cukai Perkhidmatan dan penyebut harga adalah berdaftar CJCP dengan JKDM, maka LPB akan menawarkan nilai perolehan termasuk kenaaan Cukai Perkhidmatan.

13.6.2 Penyebut harga hendaklah diberitahu bahawa pada bila- bila masa setelah berdaftar dengan JKDM , penyebut harga hendaklah memaklumkan LPB supaya Cukai Perkhidmatan boleh dibayar oleh LPB. Kegagalan atau kelewatan penyebut harga untuk memaklumkan kepada LPB mengenai status pendaftaran dengan JKDM akan menyebabkan penyebut harga perlu menanggung CJCP dan tidak layak menuntut apa- apa bayaran daripada LPB.

13.7 **LPB tidak terikat untuk menerima mana-mana tawaran yang terendah atau mana-mana tawaran.** Bagaimanapun, harga yang ditawarkan oleh Penyebut harga bukanlah nilai kontrak muktamad yang akan ditetapkan oleh LPB sekiranya berjaya di dalam penawaran sebut harga ini.

## **14.0 PEMBUKAAN SEBUT HARGA**

LPB berhak untuk tidak mengeluarkan apa-apa maklumat mengenai setiap sebut harga yang telah dibuka.

## **15.0 INTERPRETASI DOKUMEN**

Jika terdapat keraguan ke atas maksud sebenar mana-mana bahagian daripada Dokumen Sebut harga, penyebut harga hendaklah dengan seberapa segera yang boleh, tetapi tidak kurang dari sepuluh (10) hari sebelum tarikh penutupan sebut harga, memaklumkan kepada LPB dan meminta penjelasannya mengenai keraguan tersebut sebelum mengemukakan Sebut harga. Intepretasi atau penjelasan ke atas Dokumen sebut harga hanyalah sah jika ianya

## **SEBUT HARGA KERJA-KERJA MEMBEKAL, MEMASANG, MENGUJI DAN MENTAULIAH SISTEM SIARAYA BOLEHUBAH (*MOBILE PUBLIC ADDRESS SYSTEM (PA)*) DAN KERJA BERKAITAN KE LEMBAGA PELABUHAN BINTULU**

dibuat menerusi addenda yang dikeluarkan secara formal oleh LPB seperti dijelas dalam perkara 16 di bawah.

### **16.0 ADDENDA**

Addenda mungkin dikeluarkan sebelum tarikh tutup sebut harga untuk menjelaskan maksud Dokumen Sebut harga ataupun untuk membuat perubahan ke atas syarat kontrak. Setiap addenda akan diedarkan kepada semua penyebut harga dan akan menjadi sebahagian daripada Dokumen Sebut harga. Penerimaan setiap addenda mestilah disahkan. Kegagalan untuk mengesahkan penerimaan setiap addenda akan mengakibatkan sebut harga ditolak.

### **17.0 PELANGGARAN SYARAT-SYARAT SEBUT HARGA**

Penyebut harga yang tidak mematuhi syarat-syarat sebut harga boleh dikenakan tindakan seperti berikut:-

#### **17.1 Kesalahan Melanggar Syarat Sebut harga**

- i) Menarik diri
- ii) Pakatan harga
- iii) Tidak menyerahkan Bon Pelaksanaan
- iv) Memalsukan maklumat dengan tujuan menyertai sebut harga
- v) Menerima dan memberi rasuah

#### **17.2 Kesalahan Kerana Melanggar Syarat Kontrak**

- i) Lewat menyiapkan kerja
- ii) Tidak menepati spesifikasi
- iii) "Sub Kontrak" tanpa persetujuan LPB
- iv) Menerima dan memberi rasuah

#### **17.3 Jenis-Jenis Tindakan/ Hukuman**

- i) Amaran
- ii) Denda
- iii) Penamatan kontrak
- iv) Batal tajuk pendaftaran
- v) Gantung pendaftaran
- vi) Senarai hitam syarikat
- vii) Merampas bon pelaksanaan

**SEBUT HARGA KERJA-KERJA MEMBEKAL, MEMASANG, MENGUJI DAN MENTAULIAH SISTEM SIARAYA BOLEHUBAH (*MOBILE PUBLIC ADDRESS SYSTEM (PA)*) DAN KERJA BERKAITAN KE LEMBAGA PELABUHAN BINTULU**

**18.0 HAK LPB APABILA BEKALAN/ PERKHIDMATAN/ KERJA YANG DILAKSANAKAN TIDAK MENGIKUT TERMA-TERMA DAN SYARAT-SYARAT**

18.1 Jika bekalan/ perkhidmatan/ kerja yang dilaksanakan tidak mengikut atau jika berlaku pelanggaran mana-mana terma-terma dan syarat-syarat kontrak ini, LPB boleh mengambil tindakan mana-mana satu atau apa-apa gabungan perkara berikut:-

18.1.1 menolak perkhidmatan atau apa-apa bahagian darinya dan meminta penyebut harga menggantikan bekalan/ perkhidmatan atau apa-apa bahagian darinya dalam apa-apa tempoh yang ditentukan oleh LPB. Jika perkhidmatan atau apa-apa bahagian darinya tidak diganti dalam masa yang ditentukan, LPB boleh mendapatkan perkhidmatan atau apa-apa bahagian darinya daripada lain-lain punca dan penyebut harga dikehendaki membayar amaun yang dikenakan kepada LPB;

18.1.2 menamatkan kontrak ini dan melantik pihak lain untuk melaksanakan perkhidmatan;

18.1.3 mengambil atau merampas keseluruhan atau sebahagian jumlah wang dalam Bon Pelaksanaan, jika ada; dan

18.1.4 mengenakan denda sepertimana yang telah ditetapkan dalam Surat Setuju Terima seperti berikut:

<b>Jumlah Nilai Perolehan</b>	<b>Denda</b>
Sehingga RM20,000.00	0.1 % daripada nilai perolehan
RM20,000.00 – RM199,999.99	
RM200,000.00 ke atas	

**bagi setiap hari kelewatan (*calendar days*).**

**19.0 SURAT SETUJU TERIMA**

19.1 LPB adalah berhak menyetujui terima sebut harga tersebut sama ada kesemuanya ataupun sebahagiannya daripadanya. LPB tidak terikat untuk menerima tawaran yang paling murah atau sebarang tawaran.

19.2 Keputusan LPB adalah muktamad. LPB tidak akan melayan sebarang surat menyurat yang berupa rayuan daripada penyebut harga-penyebut harga mengenai sebab-sebab tawaran mereka tidak berjaya.



**SEBUT HARGA KERJA-KERJA MEMBEKAL, MEMASANG, MENGUJI DAN MENTAULIAH SISTEM SIARAYA BOLEHUBAH (*MOBILE PUBLIC ADDRESS SYSTEM (PA)*) DAN KERJA BERKAITAN KE LEMBAGA PELABUHAN BINTULU**

- 19.3 Penyebut harga-penyebut harga yang berjaya dikehendaki menandatangani satu perjanjian kontrak dengan LPB sekiranya ada dan adalah terikat dengan syarat-syarat yang terkandung dalam perjanjian tersebut. Sekiranya tiada dokumen perjanjian disediakan, dengan penerimaan Surat Setuju Terima oleh penyebut harga, maka suatu ikatan Kontrak telah terwujud antara penyebut harga dan LPB.

**20.0 BON PELAKSANAAN**

- 20.1 Penyebut harga-penyebut harga yang berjaya dikehendaki mengemukakan Bon Pelaksanaan di dalam bentuk Jaminan Bank dari bank-bank yang diluluskan dan berdaftar di Malaysia **sekiranya nilai perolehan melebihi RM200,000.00 (Ringgit Malaysia : Dua Ratus Ribu Sahaja)**. Nilai Bon Pelaksanaan adalah seperti berikut:-

20.1.1 2.5% - Daripada jumlah nilai kontrak bagi kontrak bernilai RM200,000.00 sehingga RM500,000.00.; atau

20.1.2 5.0% - Daripada jumlah nilai kontrak bagi kontrak perkhidmatan yang bernilai RM500,000.00 atau lebih.

- 20.2 Bon Pelaksanaan hendaklah dikemukakan dalam Ringgit Malaysia (RM) dari bank-bank atau institusi kewangan yang dibenarkan oleh Perbendaharaan sama ada dalam bentuk:

20.2.1 Jaminan Bank/ Syarikat Kewangan yang dikeluarkan oleh bank-bank/ syarikat kewangan berlesen di bawah Akta bank dan Institusi Kewangan 1989 yang beroperasi di Malaysia; atau

20.2.2 Jaminan Bank Islam yang dikeluarkan oleh bank-bank berlesen di bawah Akta Bank Islam 1983 yang beroperasi di Malaysia; atau

20.2.3 Jaminan Insuran yang dikeluarkan oleh syarikat-syarikat insurans yang berlesen di bawah Akta Insurans 1996 yang beroperasi di Malaysia; atau

20.2.4 Jaminan Takaful yang dikeluarkan oleh syarikat Takaful yang berlesen di bawah Akta Takaful 1984 yang beroperasi di Malaysia; atau

20.2.5 Jaminan yang dikeluarkan oleh bank Pembangunan Malaysia Berhad (BPMB) dan Bank Perusahaan Kecil & Sederhana Malaysia (SME Bank).

- 20.3 Bon Pelaksanaan akan dikembalikan setelah kontrak dilaksanakan dengan sempurna dan memuaskan. Sekiranya kontrak itu tidak dilaksanakan dengan sempurna dan

## **SEBUT HARGA KERJA-KERJA MEMBEKAL, MEMASANG, MENGUJI DAN MENTAULIAH SISTEM SIARAYA BOLEHUBAH (*MOBILE PUBLIC ADDRESS SYSTEM (PA)*) DAN KERJA BERKAITAN KE LEMBAGA PELABUHAN BINTULU**

memuaskan, maka Bon Pelaksanaan itu akan dirampas. Bon Pelaksanaan hendaklah dikemukakan dalam tempoh empat belas (14) hari dari tarikh Surat Setuju Terima (SST) tawaran dikeluarkan. Kelewatan penyerahan bon pelaksanaan akan menyebabkan SST dibatalkan dan seterusnya kontrak ditamatkan. LPB adalah berhak untuk berbuat demikian bagi mengelakkan kelewatan demi memastikan pelaksanaan sebut harga ini berjalan seperti yang dirancang.

- 20.4 Penyebut harga yang berjaya hendaklah menggunakan Format Bon Pelaksanaan seperti di **Lampiran I** tanpa sebarang pindaan. Tempoh sah laku Bon Pelaksanaan hendaklah tamat satu (1) tahun selepas tarikh tamat kontrak.

### **21.0 TAWARAN ALTERNATIF, SYARAT DAN KEPERLUAN**

Penyebut harga hendaklah mengikuti dengan sepenuhnya kehendak-kehendak dan keperluan-keperluan yang telah ditetapkan dalam Dokumen Sebut harga kecuali terdapat addenda-addenda yang dikeluarkan oleh LPB. Oleh yang demikian, penyebut harga adalah dilarang sama sekali untuk membuat apa-apa perubahan di dalam Dokumen Sebut harga dan Lampiran-Lampiran yang disertakan bersama sebut harga ini.

Jika penyebut harga ingin menetapkan terma, syarat atau keperluannya sendiri yang berbeza dengan apa yang terdapat dalam Dokumen Sebut harga, penyebut harga hendaklah terlebih dahulu menyiap dan mengemukakan sebut harganya yang lengkap yang mengikuti sepenuhnya kehendak-kehendak dalam Dokumen Sebut harga. Selepas itu, barulah penyebut harga menetapkan terma, syarat dan keperluannya yang berbeza dengan apa yang terdapat dalam Dokumen Sebut harga dalam surat depan semasa mengemukakan sebut harga, dan juga menyatakan dengan jelas akan kesan oleh terma, syarat dan keperluan yang ditetapkan itu ke atas Sebut harga ini jika LPB menerima terma, syarat dan keperluan tersebut.

### **22.0 BAYARAN KEPADA PENYEBUT HARGA**

- 22.1 Bayaran kepada penyebut harga yang berjaya HANYA akan dibuat dalam tempoh 14 hari SETELAH bekalan/ perkhidmatan/ kerja ini DISEMAK DAN DISAHKAN telah dilaksanakan dengan sempurna oleh SO yang dilantik.
- 22.2 Penyebut harga hendaklah mengemukakan salinan borang Pesanan Tempatan (Local Order – LO) berwarna putih yang telah dilengkapi, bertandatangan, mempunyai cop syarikat dan ditarikhkan beserta INBOIS ASAL dan DOKUMEN SOKONGAN seperti *Delivery Note* kepada LPB untuk tujuan bayaran.”

**SEBUT HARGA KERJA-KERJA MEMBEKAL, MEMASANG, MENGUJI DAN MENTAULIAH SISTEM SIARAYA BOLEHUBAH (*MOBILE PUBLIC ADDRESS SYSTEM (PA)*) DAN KERJA BERKAITAN KE LEMBAGA PELABUHAN BINTULU**

**23.0 IKLAN DAN PUBLISITI**

Tiada maklumat berkenaan kontrak boleh disiarkan dalam sebarang akhbar, majalah atau alat pengiklanan/ media massa melainkan jika pengiklanan itu telah pun dihantar kepada dan diluluskan oleh LPB terlebih dahulu.

**24.0 DOKUMEN ADALAH SULIT**

Semua Dokumen Sebut harga adalah dianggap sulit dan persendirian.

**25.0 DOKUMEN TIDAK BOLEH DICACATKAN**

Dokumen Sebut harga hendaklah tidak dikoyak, dokumen-dokumen diasingkan di antara satu dengan yang lain dan tiada pertambahan atau pembedaan yang tidak sah dibuat dalam Borang Sebut harga atau mana-mana bahagian Dokumen Sebut harga selain daripada mengisi ruang kosong yang perlu diisi.

**26.0 BANTAHAN KE ATAS SPESIFIKASI SEBUT HARGA**

26.1 Penyebut harga adalah dibenarkan untuk membuat bantahan secara bertulis kepada LPB dan disalinkan kepada Perbendaharaan sekiranya ia mendapati spesifikasi sebut harga menjerus kepada sesuatu jenama.

26.2 Bantahan tersebut beserta bukti-bukti yang kukuh hendaklah dikemukakan kepada LPB dalam tempoh empat belas (14) hari dari tarikh Dokumen Sebut harga mula dikeluarkan.

26.3 Bantahan yang diterima selepas tempoh tersebut tidak akan dipertimbangkan.

**27.0 PEMATUHAN KEPADA KEHENDAK UNDANG-UNDANG**

27.1 Penyebut harga adalah bertanggungjawab untuk mematuhi semua kehendak undang-undang, akta-akta dan peraturan yang sedang berkuatkuasa semasa mengisi dan menghantar sebut harga ini yang berkaitan dengan keselamatan (SOCISO), Perintah Gaji Minimum, Akta Imigresen dan akta lain-lain yang berkaitan.

27.2 Sekiranya penyebut harga didapati memberikan maklumat palsu atau sengaja menyembunyi atau tidak memberikan mana-mana maklumat yang memberikan kesan

**SEBUT HARGA KERJA-KERJA MEMBEKAL, MEMASANG, MENGUJI DAN MENTAULIAH SISTEM SIARAYA BOLEHUBAH (*MOBILE PUBLIC ADDRESS SYSTEM (PA)*) DAN KERJA BERKAITAN KE LEMBAGA PELABUHAN BINTULU**

negatif terhadap keupayaannya, sebut harganya akan ditolak dan tindakan tatatertib akan diperakukan terhadapnya seperti mana yang dinyatakan dalam **Perkara 17 : Pelanggaran Syarat-Syarat Sebut Harga.**

**LAMPIRAN A: SKOP KERJA & SPESIFIKASI TEKNIKAL**

**SEBUT HARGA KERJA-KERJA MEMBEKAL, MEMASANG, MENGUJI DAN MENTAULIAH SISTEM SIARAYA BOLEHUBAH (*MOBILE PUBLIC ADDRESS SYSTEM (PA)*) DAN KERJA BERKAITAN KE LEMBAGA PELABUHAN BINTULU**

**LAMPIRAN A**

**SPESIFIKASI KERJA**

**1.0 SKOP KERJA**

Skop kerja bagi sebut harga ini adalah termasuk membekalkan peralatan, pengangkutan dan bahan bagi menjalankan kerja-kerja berikut:

- 1.1 Membekal dan memasang dua (2) set sistem peralatan siaraya (P.A) jenis mudah alih (*mobile public address system*) yang baru serta kerja-kerja elektrik yang berkaitan ke Dewan Simalajau dan Kuala Semanok di aras 1, Lembaga Pelabuhan Bintulu (LPB);
- 1.2 Mengkonfigurasi dan menguji sistem tersebut sehingga berfungsi dengan baik dan selamat digunakan sebelum diserahkan kepada Pihak LPB.

**2.0 SPESIFIKASI KERJA**

Spesifikasi dan peralatan yang diperlukan dalam system Siaraya (PA) adalah seperti dalam jadual di bawah:-

Lokasi: **Dewan Simalajau dan Kuala Semanok**

Bil	Spesifikasi Kerja	Bilangan/ Lokasi
<b>A.</b>	<b>Peralatan Sistem Siaraya Bolehubah (<i>Mobile PA system</i>)</b>	
1.	<p><b><i>Full Range Loud Speaker 15" 600 watt</i></b></p> <p>i. Jenama tawaran/ model (sila nyatakan)</p> <p>Spesifikasi:-</p> <ul style="list-style-type: none"> <li>• <b><i>15" 2-way passive</i></b></li> <li>• <i>Frequency response</i> <span style="float: right;"><i>40Hz -23kHz</i></span></li> <li>• <i>System Impedance</i> <span style="float: right;"><i>Passive 8 ohms</i></span></li> <li>• <i>Maximum SPL peak dB</i> <span style="float: right;"><i>94 -127dB</i></span></li> <li>• <i>Peak Power</i> <span style="float: right;"><i>600W/ 8 ohms</i></span></li> <li>• <i>Input connector</i> <span style="float: right;"><i>2 x NL4 Speakon or ¼"jack</i></span></li> <li>• <i>Crossover freq (min)</i> <span style="float: right;"><i>3kHz</i></span></li> <li>• <i>Enclosure material</i> <span style="float: right;"><i>Solid plywood, weather resistant &amp; water proof paint.</i></span></li> </ul>	<p>4 unit (Dewan Simalajau)</p>

**SEBUT HARGA KERJA-KERJA MEMBEKAL, MEMASANG, MENGUJI DAN MENTAULIAH SISTEM SIARAYA BOLEHUBAH (MOBILE PUBLIC ADDRESS SYSTEM (PA)) DAN KERJA BERKAITAN KE LEMBAGA PELABUHAN BINTULU**

**LAMPIRAN A**

<b>Bil</b>	<b>Spesifikasi Kerja</b>	<b>Bilangan/ Lokasi</b>
<b>2.</b>	<p><b>Subwoofer Speaker 18" 800 watts</b></p> <p>i. Jenama tawaran/ model (Sila nyatakan)</p> <p>Spesifikasi:-</p> <ul style="list-style-type: none"> <li>• System type <i>Band-pass subwoofer Speaker 18" 2-way passive</i></li> <li>• Frequency response +/- 6db <i>37- 230Hz</i></li> <li>• Amplifier power:- <i>Continous RMS 800W Peak watts 3200W</i></li> <li>• Input sensitivity <i>98dB, 1W@ 1m</i></li> <li>• Nominal Impedance <i>4 ohm</i></li> <li>• Enclosure Material <i>18mm Plywood (rectangular)</i></li> <li>• Enclosure Colour <i>Black carpet</i></li> <li>• Frame Material <i>Die-cast aluminium frame</i></li> <li>• Dimension &amp; Width <ul style="list-style-type: none"> <li><i>Height (mm / ins) 616mm</i></li> <li><i>Width Front / Rear 590mm</i></li> <li><i>Depth (mm / ins) 605mm</i></li> </ul> </li> </ul>	<p>2 unit (Dewan similajau)</p>
<b>3.</b>	<p><b>Powered Speaker Monitor 12" 600 Watts</b></p> <p>i. Jenama tawaran/ model (Sila nyatakan)</p> <p>Spesifikasi:-</p> <ul style="list-style-type: none"> <li>• System type: <i>12" 2-way passive monitor</i></li> <li>• Frequency response +/- 3db: <i>50-18kHz</i></li> <li>• System impedance: <i>8 ohms</i></li> <li>• Maximum SPL Peak dB: <i>124dB</i></li> <li>• POWER HANDLING (Watts)</li> <li>• Peak Power capacity : <i>600W</i></li> <li>• Finish: <i>Solid plywood, wear resistant, water proof paint etc.</i></li> <li>• Input connector: <i>2 x NL4 Speakon™</i></li> </ul> <p>Bagi Kuala Semanuk unit speakemya akan dijadikan sebagai <i>fullrange/ loud speaker.</i></p>	<p>2 unit (Dewan Simalajau)</p> <p>4 unit (Kuala Semanuk)</p>

**SEBUT HARGA KERJA-KERJA MEMBEKAL, MEMASANG, MENGUJI DAN MENTAULIAH SISTEM SIARAYA BOLEHUBAH (MOBILE PUBLIC ADDRESS SYSTEM (PA)) DAN KERJA BERKAITAN KE LEMBAGA PELABUHAN BINTULU**

**LAMPIRAN A**

<b>Bil</b>	<b>Spesifikasi Kerja</b>	<b>Bilangan/ Lokasi</b>
4.	<p><b>Analog Sound Mixer 32 Input channel for Dewan Similajau</b></p> <p>i. Jenama tawaran/ model (Sila nyatakan)</p> <p>Spesifikasi:-</p> <ul style="list-style-type: none"> <li>• <i>Mixing capability Mixing channels 32 Line Inputs (24 mono and 4 stereo)</i></li> <li>• <i>GROUP 4 GROUP Buses + ST Bus</i></li> <li>• <i>AUX 6 AUX Sends + 2 FX Sends</i></li> <li>• <i>MATRIX 1 Matrix out</i></li> <li>• <i>On-board processors FX1:REV-X(8 PROGRAMPARAMETER control)/ FX2:SPX(16 PROGRAMPARAMETER control)</i></li> <li>• <i>Input channel functions -</i></li> <li>• <i>I/O Mic inputs MIC: 24 (INPUTS HPF: 100Hz 12dB/oct)</i></li> <li>• <i>Phantom power 48V phantom power per channel</i></li> <li>• <i>Line inputs LINE: 24 mono + 4 stereo CH INSERT: 24 RETURN: 1 stereo</i></li> <li>• <i>Digital I/O USB Device iPod / iPhone</i></li> <li>• <i>Total harmonic distortion 0.02% (20Hz-20kHz@ +14dBu)</i></li> <li>• <i>Frequency response +0.5/-1.0dB 20Hz - 20kHz refer to the nominal output level @1kHz</i></li> <li>• <i>Hum &amp; noise level Equivalent input noise -128 dBu Equivalent Input Noise</i></li> <li>• <i>Residual output noise -94 dBu Residual Output Noise</i></li> <li>• <i>Crosstalk -74dB @ 1kHz</i></li> </ul>	<p>1 unit (Dewan similajau)</p>
5.	<p><b>Analog Sound Mixer 16 Input channel for Kuala Semanuk</b></p> <p>i. Jenama tawaran/ model (Sila nyatakan)</p> <p>Spesifikasi:-</p> <ul style="list-style-type: none"> <li>• <i>16-Channel Mixing Console</i></li> <li>• <i>Max. 10 Mic / 16 Line Inputs (8 mono + 4 stereo)</i></li> <li>• <i>4 GROUP Buses + 1 Stereo Bus</i></li> <li>• <i>4 AUX (incl. FX)</i></li> </ul>	<p>1 unit (Kuala Semanuk)</p>



**SEBUT HARGA KERJA-KERJA MEMBEKAL, MEMASANG, MENGUJI DAN MENTAULIAH SISTEM SIARAYA BOLEHUBAH (MOBILE PUBLIC ADDRESS SYSTEM (PA)) DAN KERJA BERKAITAN KE LEMBAGA PELABUHAN BINTULU**

**LAMPIRAN A**

<b>Bil</b>	<b>Spesifikasi Kerja</b>	<b>Bilangan/ Lokasi</b>
	<ul style="list-style-type: none"> <li>• "D-PRE" mic preamps with an inverted Darlington circuit</li> <li>• 1-Knob compressors</li> <li>• High-grade effects: SPX with 24 programs</li> <li>• 24-bit/192kHz 2in/2out USB Audio functions</li> <li>• Works with the iPad (2 or later) / Lightning to USB Camera Adapter</li> <li>• PAD switch on mono inputs</li> <li>• +48V phantom power</li> <li>• XLR balanced outputs</li> <li>• Rack Mount Kit Included</li> <li>• Metal chassis</li> </ul>	
<b>6.</b>	<p><b>Power Amplifier untuk Full Range Loud Speaker</b></p> <p>i. Jenama tawaran/model (Sila nyatakan)</p> <p>Spesifikasi:-</p> <ul style="list-style-type: none"> <li>• Stereo Power Output 8 Ohms x 2 1000W 4 Ohms x 2 1500W</li> <li>• Frequency response 20Hz-20kHz</li> <li>• Input impedance <math>\geq 20K\Omega</math> balance – <math>10K\Omega</math> unbalance</li> <li>• Signal to noise ratio <math>\geq 130dB</math></li> <li>• Working mode stereo/parallel</li> <li>• Protection voltage peak limiter, current peak limiter VHF, high temperature, short circuit, fault.</li> <li>• Input connector per channel 3-pin XLR, electronically bal.</li> <li>• Output connector per channel speakon NL4MP</li> <li>• Power requirements 110V / 220V AC 50 Hz <math>\pm</math> 10%</li> <li>• (W x H x D) 483 x 44 x 483 mm</li> <li>• Finish black painted steel chassis/aluminium front</li> </ul>	<p>2 unit (Dewan Similajau)</p>

**SEBUT HARGA KERJA-KERJA MEMBEKAL, MEMASANG, MENGUJI DAN MENTAULIAH SISTEM SIARAYA BOLEHUBAH (MOBILE PUBLIC ADDRESS SYSTEM (PA)) DAN KERJA BERKAITAN KE LEMBAGA PELABUHAN BINTULU**

**LAMPIRAN A**

<b>Bil</b>	<b>Spesifikasi Kerja</b>	<b>Bilangan/ Lokasi</b>
<b>7.</b>	<p><b>Power Amplifier untuk Sub-Woofers Speaker &amp; Monitor speaker</b></p> <p>i. Jenama tawaran/model (Sila nyatakan)</p> <p>Spesifikasi:-</p> <ul style="list-style-type: none"> <li>• <i>Power Amplifier High Power</i> <span style="float: right;"><i>2x1800W @ 8ohm</i> <i>2x2600W @ 4ohm</i></span></li> <li>• <i>Damping more than 1000</i></li> <li>• <i>Double Switching Power</i></li> <li>• <i>2ch high performance</i></li> <li>• <i>Latest smart technology, smart protection system</i></li> <li>• <i>90V-260V Wide Range Input Supply</i></li> </ul>	<p align="center">2 unit (Dewan Simalajau)</p> <p align="center">2 unit (Kuala Semanuk)</p>
<b>8.</b>	<p><b>Analog 31-band equalizer</b></p> <p>i. Jenama tawaran/model (Sila nyatakan)</p> <p>Spesifikasi:-</p> <ul style="list-style-type: none"> <li>• <i>31-band Stereo Graphic Equalizer with Feedback Detection System</i></li> <li>• <i>31-band Stereo Graphic Equalizer with Feedback Detection System</i></li> <li>• <i>31-band stereo graphic equalizer for live and studio applications</i></li> <li>• <i>Feedback Detection system quickly locates problem frequencies</i></li> <li>• <i>4580 dual op-amps exhibit low noise and excellent sound quality</i></li> <li>• <i>Dedicated mono subwoofer output with adjustable crossover frequency</i></li> <li>• <i>Sweep able high pass (low-cut) and low pass (high-cut) filters on each channel tame unwanted frequencies</i></li> <li>• <i>12-segment LED meter and input gain controls make setting levels easy</i></li> <li>• <i>Servo-balanced inputs and outputs with 1/4" TRS and gold-plated XLR connectors</i></li> </ul>	<p align="center">2 unit (Dewan Simalajau)</p> <p align="center">1 Unit (Kuala Semanuk)</p>

**SEBUT HARGA KERJA-KERJA MEMBEKAL, MEMASANG, MENGUJI DAN MENTAULIAH SISTEM SIARAYA BOLEHUBAH (MOBILE PUBLIC ADDRESS SYSTEM (PA)) DAN KERJA BERKAITAN KE LEMBAGA PELABUHAN BINTULU**

**LAMPIRAN A**

<b>Bil</b>	<b>Spesifikasi Kerja</b>	<b>Bilangan/ Lokasi</b>
<b>9.</b>	<p><b><i>DIGITAL PROCESSORS (Speaker management system)</i></b></p> <p>i. Jenama tawaran/model (Sila nyatakan)</p> <ul style="list-style-type: none"> <li>• <i>Feedback elimination.</i></li> <li>• <i>digital processors</i></li> <li>• <i>2.7 seconds of alignment and zone delay.</i></li> <li>• <i>rs-232 pc gui control</i></li> <li>• <i>compression and limiting</i></li> <li>• <i>Graphic and paramedic eq.</i></li> <li>• <i>Auto-eq function.</i></li> <li>• <i>Full bandpass. Crossover. And routing configurations.</i></li> <li>• <i>Auto gain control.</i></li> <li>• <i>pink noise generator and fulltime rta</i></li> <li>• <i>setup wizard with speaker and power amplifier tunings</i></li> <li>• <i>Security lockout.</i></li> <li>• <i>wall panel control input</i></li> <li>• peralatan ini perlulah dikonfigurasi menggunakan peralatan (<i>measurement microphone</i>) &amp; perisian khas.</li> </ul>	<p>2 unit (Dewan Similajau)</p>
<b>10.</b>	<p><b>Crossover</b></p> <p>i. Jenama tawaran/model (Sila nyatakan)</p> <p>Spesifikasi :-</p> <ul style="list-style-type: none"> <li>• <i>Way Crossover Pro Audio Sound Processor</i></li> <li>• <i>uses precision filters to separate the audio signal and direct the correct frequencies to loudspeaker drivers</i></li> <li>• <i>dual channel crossover</i></li> <li>• <i>XLR balanced in and out</i></li> <li>• <i>Mode switches for mono 4-way or stereo 2-way/3-way operation</i></li> <li>• <i>Low frequency summed (subwoofer) output</i></li> <li>• <i>x10 range switch on both channels</i></li> <li>• <i>40Hz high pass (low cut) filter both channels</i></li> </ul>	<p>1 unit (Dewan Similajau)</p> <p>1 unit (Kuala Semanuk)</p>

**SEBUT HARGA KERJA-KERJA MEMBEKAL, MEMASANG, MENGUJI DAN MENTAULIAH SISTEM SIARAYA BOLEHUBAH (MOBILE PUBLIC ADDRESS SYSTEM (PA)) DAN KERJA BERKAITAN KE LEMBAGA PELABUHAN BINTULU**

**LAMPIRAN A**

<b>Bil</b>	<b>Spesifikasi Kerja</b>	<b>Bilangan/ Lokasi</b>
<b>11.</b>	<p><b>Measurement Microphone</b></p> <ul style="list-style-type: none"> <li>• RTA-M Reference Microphone</li> <li>• Polar Pattern : omni-directional</li> <li>• Element : back electret-Condenser</li> <li>• Frequency Response : 20 Hz - 20 kHz</li> <li>• Impedance : 250 30% (at 1,000Hz)</li> <li>• Sensitivity : -63 dB +-3 dB ( 0 dB=1V/ microbar 1,000 Hz indicated by open circuit )</li> <li>• Operating Voltage : phantom power 9V-52VD</li> <li>• Supply with 2 rolls (25 meter each) Voltech Profesional Microphone cable design in Japan V-168 with ending by XLR male/female neutrik connector.</li> </ul>	1 set
<b>B</b>	<b>Kabel Signal , Kabel speaker dan DB box</b>	
	<p>i. <b>Kabel signal/ penyambungan</b> antara <i>amplifier-amplifier sound mixer, EQ, cross over &amp; sound management</i> yang dilengkapi dengan <i>connector "male &amp; female XLR dan speakon</i> berjenama <i>Neutrik</i>. Jenis kabel yang digunakan adalah <i>Belden M 8761</i> atau setara.</p>	<p>1 Lot (Dewan Similajau)</p> <p>1 Lot Kuala Semanuk)</p>
	<p>ii. <b>Kabel Speaker</b> untuk <b>Full range</b> (6 gelung) &amp; <b>Subwoofer</b> (2 gelung) hendaklah menggunakan jenis Belden 8477 atau setara yang dilengkapi dengan <i>connector "male &amp; female speakon NL4MP Neutrik</i> atau jack ¼" (bergantung kepada input soket speaker yang ditawarkan)pada setiap hujungnyanya.</p>	8 gelung (rujuk BOQ)
	<p>iii. <b>Kabel Speaker untuk monitor</b> (4 gelung) hendaklah menggunakan jenis Belden 8477 atau setara yang dilengkapi dengan <i>connector "male &amp; female speakon NL4MP Neutrik</i> pada setiap hujungnyanya.</p>	4 gelung (rujuk BOQ)
	<p>iv. <b>Kabel Audio untuk Laptop</b> berukuran 3 meter dengan "<i>connector jack</i>" (bukan <i>custom made</i>)</p>	2 set

**SEBUT HARGA KERJA-KERJA MEMBEKAL, MEMASANG, MENGUJI DAN MENTAULIAH SISTEM SIARAYA BOLEHUBAH (*MOBILE PUBLIC ADDRESS SYSTEM (PA)*) DAN KERJA BERKAITAN KE LEMBAGA PELABUHAN BINTULU**

**LAMPIRAN A**

<b>Bil</b>	<b>Spesifikasi Kerja</b>	<b>Bilangan/ Lokasi</b>
	<p>v. <b><i>Extension Wire</i></b> yang dilengkapi dengan kotak DB, RCCD 25A 10 ma, 20A mcb, 8 keluaran soket berserta <i>power cable 3 core 2.5 mm<sup>2</sup></i> dengan papan <i>plywood</i> sebagai tapaknya. Panjang <i>3 core cable 4 mm<sup>2</sup></i> untuk disambung ke DB dewan ialah <i>22 Meter</i> dengan hujungnya disambung dengan industri plug top 32A. Semua peralatan dan aksesori hendaklah dalam senarai kelulusan JKR.</p> <p>vi. Mendawai litar mata kuasa dengan lengkap mata kuasa industry soket 32A seperti yang diarahkan oleh pegawai pengawas.</p> <ul style="list-style-type: none"> <li>• Semua kabel atau <i>wire</i> perlulah dipasang siap pada peralatan sistem P.A dan dilokasi yang telah ditetapkan oleh pegawai pengawas.</li> </ul>	<p>2 Lot (Rujuk lampiran 1 &amp; BOQ)</p> <p>2 Lot (Dewan Similajau &amp; Kuala Semanuk)</p>
<b>C</b>	<b>MIKROFON DAN AKSESORI</b>	
<b>1.</b>	<p><b><i>Cordless Microphone (Handheld) set</i></b></p> <p>i. Jenama/model tawaran (Sila nyatakan)</p> <p>Spesifikasi:-</p> <ul style="list-style-type: none"> <li>• <i>Dual Wireless microphone system set with 2 microphone each set.</i></li> <li>• <i>uhf dual wireless mic</i></li> <li>• <i>50-80meter range</i></li> <li>• <i>aa battery (shopper will provide battery)</i></li> <li>• <i>19inch rack mount kit</i></li> <li>• <i>adjustable frequency</i></li> <li>• <i>battery indicator</i></li> <li>• <i>MCMC Frequency approved</i></li> </ul>	<p>2 set (Dewan Simalajau)</p> <p>1 set (Kuala Semanuk)</p>

**SEBUT HARGA KERJA-KERJA MEMBEKAL, MEMASANG, MENGUJI DAN MENTAULIAH SISTEM SIARAYA BOLEHUBAH (*MOBILE PUBLIC ADDRESS SYSTEM (PA)*) DAN KERJA BERKAITAN KE LEMBAGA PELABUHAN BINTULU**

**LAMPIRAN A**

<b>Bil</b>	<b>Spesifikasi Kerja</b>	<b>Bilangan/ Lokasi</b>
<b>2.</b>	<p><b><i>Cordless Microphone (Headset)</i></b>                      i. Jenama/model tawaran (Sila nyatakan)</p> <p>Spesifikasi:-</p> <ul style="list-style-type: none"> <li>• <i>Head portable rechargeable Dual UHF wireless body pack</i></li> <li>• <i>Rechargeable receiver with battery 3.7V 1200mAh</i></li> <li>• <i>Adjustable UHF frequency 676-697mHz</i></li> <li>• <i>Able to support up to 50 meter.</i></li> <li>• <i>MCMC Frequency approved</i></li> </ul>	<p>1 unit (Dewan Similajau)</p> <p>1 unit (Kuala Semanuk)</p>
<b>3.</b>	<p><b><i>Microphone Floor Stand with fixed boom arm &amp; Universal shock mount microphone clip.</i></b>                      i. Jenama/model tawaran (Sila nyatakan)</p> <p>Spesifikasi:-</p> <ul style="list-style-type: none"> <li>• <i>Height : 1010...1720mm</i></li> <li>• <i>Material : heavy duty metal tubing</i></li> <li>• <i>Fixed boom arm</i></li> <li>• <i>Height Adjustment</i></li> <li>• <i>Tripod base with rubber feat.</i></li> <li>• <i>Black powder coated finish</i></li> </ul>	<p>1 unit (Dewan Simalajau)</p> <p>1 unit (Kuala Semanuk)</p>
<b>4.</b>	<p><b><i>Heavy Base Adjustable Boom Table Microphone Stand &amp; Universal shockmount microphone clip.</i></b>                      i. Jenama/model tawaran (Sila nyatakan)</p> <p>Spesifikasi:-</p> <ul style="list-style-type: none"> <li>• <i>Height : 34-47cm</i></li> <li>• <i>Boom length : 37 cm</i></li> <li>• <i>Material : heavy duty metal tubing</i></li> <li>• <i>Fixed boom arm</i></li> <li>• <i>Base : iron</i></li> </ul>	<p>1 unit (Dewan Similajau)</p> <p>1 unit (Kuala Semanuk)</p>

**SEBUT HARGA KERJA-KERJA MEMBEKAL, MEMASANG, MENGUJI DAN MENTAULIAH SISTEM SIARAYA BOLEHUBAH (MOBILE PUBLIC ADDRESS SYSTEM (PA)) DAN KERJA BERKAITAN KE LEMBAGA PELABUHAN BINTULU**

**LAMPIRAN A**

<b>Bil</b>	<b>Spesifikasi Kerja</b>	<b>Bilangan/ Lokasi</b>
<b>D</b>	<p><b>Heavy Duty Metal Speaker Stand</b></p> <p>i. Jenama/model tawaran (Sila nyatakan)</p> <p>Spesifikasi:-</p> <ul style="list-style-type: none"> <li>• <i>Speaker stand</i></li> <li>• <i>Weight: 5.5KG</i></li> <li>• <i>Material: Steel</i></li> <li>• <i>Height: 2M</i></li> <li>• <i>Max Load Capacity: 80KG</i></li> <li>• <i>Features: Crank up and down</i></li> </ul>	<p>8 unit:-</p> <p>4 unit (Dewan Simalajau)</p> <p>4 unit (Kuala Semanuk)</p>
<b>E</b>	<b>Flight Case</b>	
<b>1.</b>	<p><b>Membekal "12U Flight Case with workbench lifting left &amp; right" beroda</b></p> <p>Spesifikasi:-</p> <ul style="list-style-type: none"> <li>• <i>all equipment will setup inside the rack.</i></li> <li>• <i>Amc12U</i></li> <li>• <i>flight road laminated plywood.</i></li> <li>• <i>Front &amp; rear rack rails.</i></li> <li>• <i>recessed chrome butterfly latches.</i></li> <li>• <i>recessed spring loaded grip handles.</i></li> <li>• <i>External Dimension : 74 x 84 x 53 cm (W x H x D)</i></li> </ul>	<p>1 unit (Dewan Simalajau)</p> <p>1unit (Kuala Semanuk)</p>
<b>2.</b>	<p><b>Membekal wooden "Flight Case" untuk sound mixer 32 channel di Dewan Simalajau</b></p> <p>Spesifikasi:-</p> <ul style="list-style-type: none"> <li>• <i>Wooden flight case</i></li> <li>• <i>Recessed chrome butterfly latches</i></li> <li>• <i>Recessed spring loaded grip handles</i></li> <li>• <i>External Dimension : refer to sound mixer</i></li> </ul>	<p>1 unit</p>

**SEBUT HARGA KERJA-KERJA MEMBEKAL, MEMASANG, MENGUJI DAN MENTAULIAH SISTEM SIARAYA BOLEHUBAH (*MOBILE PUBLIC ADDRESS SYSTEM (PA)*) DAN KERJA BERKAITAN KE LEMBAGA PELABUHAN BINTULU**

**LAMPIRAN A**

<b>Bil</b>	<b>Spesifikasi Kerja</b>	<b>Bilangan/ Lokasi</b>
<b>3.</b>	<b>Membekal <i>Microphone Case 6 in 1</i> untuk Dewan Similajau dan Kuala Semanuk</b>  Spesifikasi:- <ul style="list-style-type: none"> <li>• <i>Wooden flight case.</i></li> </ul>	2 unit
<b>F.</b>	Mengkonfigurasi dan mentauliah semua peralatan dan pendawaian dalam sistem P.A sehingga menghasilkan bunyi audio yang ditetapkan oleh pihak Lembaga dengan menggunakan <b>peralatan tentu ukur</b> dan <b>perisian</b> yang berkaitan.	1 lot
<b>G.</b>	<b>Tempoh Jaminan</b>	
<b>1.</b>	Satu (1) tahun penuh jaminan peralatan, alat ganti, kabel-kabel, dan tenaga buruh ( <i>1 year warranty on site parts &amp; labour</i> ) untuk kerja ini.	-

**3.0 LOKASI KERJA DAN MASA BERKERJA**

- 3.1 Lokasi kerja bagi sebut harga ini adalah di Dewan Simalajau dan Kuala Semanuk aras 1, Lembaga Pelabuhan Bintulu.
- 3.2 Masa kerja bagi kontrak ini ialah Isnin hingga Jumaat dari jam 8.00 am hingga 04.00 pm.

**4.0 LAWATAN TAPAK**

Pihak penyebut harga adalah diwajibkan untuk menghadiri lawatan tapak yang ditetapkan.

**5.0 PERATURAN KERJA-KERJA ELEKTRIK**

- 5.1 Kerja-kerja pemasangan yang dijalankan hendaklah mematuhi Undang-undang, Undang-undang Kecil, Peraturan-peraturan, dan pekeliling-pekeliling yang dikeluarkan oleh:-
- 5.1.1 Suruhanjaya Tenaga.
  - 5.1.2 Jabatan Keselamatan Pekerjaan dan Kesihatan
  - 5.1.3 Jabatan Bomba Dan Penyelamat.
  - 5.1.4 Suruhanjaya Komunikasi dan Multimedia Malaysia.



**SEBUT HARGA KERJA-KERJA MEMBEKAL, MEMASANG, MENGUJI DAN MENTAULIAH SISTEM SIARAYA BOLEHUBAH (*MOBILE PUBLIC ADDRESS SYSTEM (PA)*) DAN KERJA BERKAITAN KE LEMBAGA PELABUHAN BINTULU**

**LAMPIRAN A**

- 5.1.5 Pemegang Lesen dan Pihak Berkuasa Bekalan Elektrik.
- 5.1.6 Pihak Berkuasa Tempatan.
  
- 5.2 Kerja-kerja elektrik yang dijalankan hendaklah juga mengikut bahagian-bahagian yang berkenaan dengannya di dalam:
  - 5.2.1 *Electrical Ordinance, Sarawak.*
  - 5.2.2 *Regulations of the Sarawak Electricity Supply Corporation (SESCO).*
  - 5.2.3 *IEE Regulations* yang terbaru.
  - 5.2.4 *British Standard (B.S) and Codes of Practice* oleh B.S.I.
  - 5.2.5 *S.I.R.I.M Standard*
  - 5.2.6 Undang- undang pihak Berkuasa Tempatan sekiranya berkaitan.
  - 5.2.7 Peraturan-peraturan Elektrik 1994.
  - 5.2.8 Spesifikasi Standard JKR Cawangan Elektrik.
  - 5.2.9 Akta Bekalan Elektrik 1990 (Akta 447) dan semasa.
  - 5.2.10 Undang-undang Kecil Seragam Bangunan Semasa
  - 5.2.11 '*Standards and Codes of Practice*' berkenaan yang dikeluarkan oleh SIRIM/ Jabatan Standard.

**6.0 KATALOG DAN MANUAL PENGGUNAAN**

Penyebut harga diwajibkan untuk menyertakan katalog dan manual penggunaan peralatan dalam dokumen sebut harga yang dikemukakan kepada pihak LPB.

**7.0 KONFIGURASI DAN PENGUJIAN**

Pihak Kontraktor hendaklah membuat konfigurasi dan pengujian terhadap keseluruhan sistem siar raya ini dan kerja elektrik yang berkaitan. Setiap hasil pengujian perlulah direkod dan dimajukan kepada pegawai pengawas.

**8.0 KESELAMATAN DAN PERMIT KERJA**

- 8.1 Kontraktor adalah diwajibkan untuk memohon permit kerja daripada pihak HSE LPB dan menyenaraikan nama pekerja serta mendapatkan kebenaran bagi penggunaan peralatan yang akan digunakan.

**SEBUT HARGA KERJA-KERJA MEMBEKAL, MEMASANG, MENGUJI DAN MENTAULIAH SISTEM SIARAYA BOLEHUBAH (*MOBILE PUBLIC ADDRESS SYSTEM (PA)*) DAN KERJA BERKAITAN KE LEMBAGA PELABUHAN BINTULU**

**LAMPIRAN A**

- 8.2 Kontraktor adalah diwajibkan mengambil langkah keselamatan untuk pekerja serta peralatan kerja yang digunakan bagi mengelak sebarang kejadian yang tidak diingini berlaku.
- 8.3 Setiap kerja yang gagal memenuhi langkah keselamatan yang ada di bangunan ini, boleh menyebabkan kontrak ini digantung untuk satu tempoh masa dan pihak kontraktor adalah bertanggungjawab sepenuhnya dalam kos kemalangan serta kos tambahan yang terlibat.
- 8.4 Setiap pekerja perlu melaporkan kehadiran di kaunter keselamatan Menara Kidurong dan pas badan wajib dipamerkan sepanjang berada di bangunan ini.
- 8.5 Kesemua peralatan dan alat ganti pihak kontraktor yang digunakan dalam pelaksanaan sebut harga ini adalah dibawah tanggungjawab kontraktor sendiri sehingga penyerahan tapak dan sistem diserahkan kepada pihak LPB.

**9.0 KEROSAKAN DI TAPAK**

Sebarang kerosakan di tapak kerja akibat daripada kerja-kerja pemasangan sistem p.a adalah dibawah tanggungjawab kontraktor.

**10.0 PEMBATALAN KONTRAK**

Jika penyebut harga gagal atau enggan melaksanakan kontrak ini setelah diberi notis bertulis oleh Pegawai Pengawas, LPB berhak menamatkan kontrak ini.

**11.0 TEMPOH SIAP KERJA**

Penyebut harga yang berjaya hendaklah menyempurnakan semua kerja dalam tempoh empat (4) bulan mulai tarikh pengeluaran Surat Arahan Mula Kerja. Pegawai Pengawas berhak membuat pemeriksaan ke atas kelengkapan tersebut sebelum penyerahan dibuat.

**12.0 BAYARAN**

Bayaran akan dibuat setelah semua pembekalan perkhidmatan disahkan sempurna oleh Pegawai Pengawas.

**LAMPIRAN A1: LUKISAN**

**SEBUT HARGA KERJA-KERJA MEMBEKAL, MEMASANG, MENGUJI DAN MENTAULIAH SISTEM SIARAYA BOLEHUBAH (MOBILE PUBLIC ADDRESS SYSTEM (PA)) DAN KERJA BERKAITAN KE LEMBAGA PELABUHAN BINTULU**

**LAMPIRAN A1**

**Lukisan Sebutharga P.A Dewan Similajau & Kuala Semanuk**

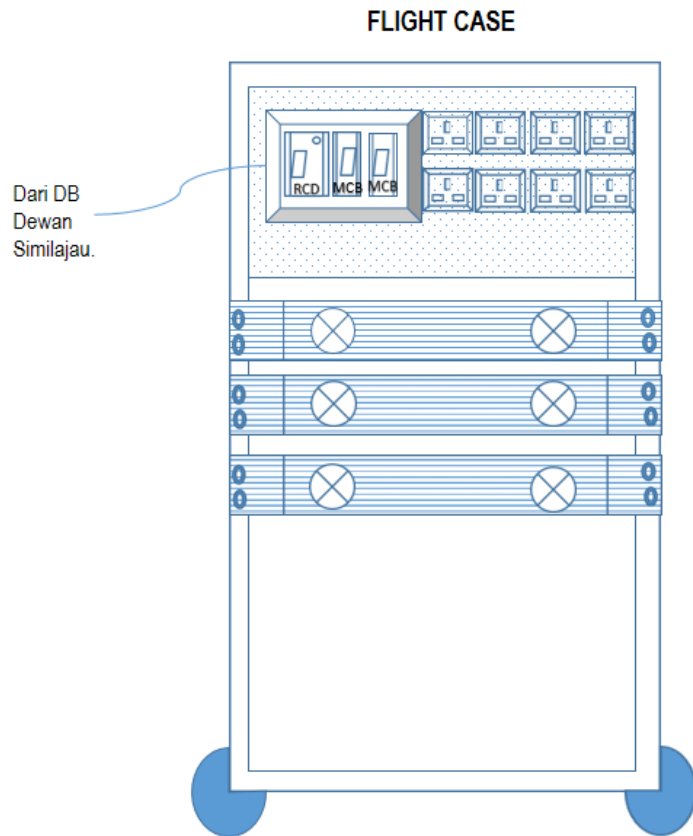

**Lukisan Litar Extension dgn 8 keluaran mata kuasa**

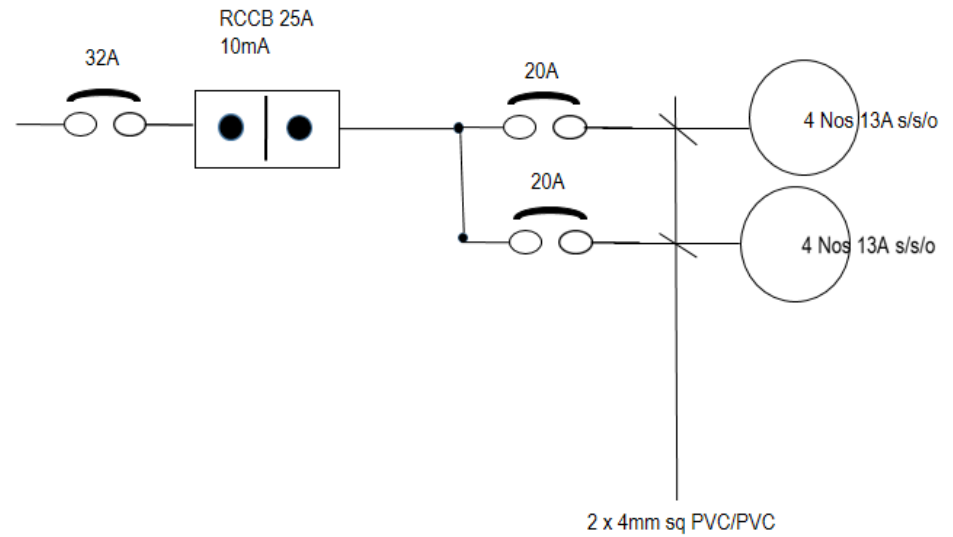

**Lukisan 1/1**

**LAMPIRAN A2: RINGKASAN KEPERLUAN DEWAN SIMILAJAU DAN KUALA  
SEMANUK**

**SEBUT HARGA KERJA-KERJA MEMBEKAL, MEMASANG, MENGUJI DAN MENTAULIAH SISTEM SIARAYA BOLEHUBAH (MOBILE PUBLIC ADDRESS SYSTEM (PA)) DAN KERJA BERKAITAN KE LEMBAGA PELABUHAN BINTULU**

**LAMPIRAN A2**

**Ringkasan Keperluan Dewan Similajau Dan Kuala Semanuk**

No.	Item	Bilangan Keperluan	
		Dewan Similajau	Kuala Semanuk
1	<i>Full range loud Speaker (passive) speaker 15"</i>	4 unit	-
2	<i>Monitor (passive) Speaker 12 "</i>	2 unit	4 unit
3	<i>Sub-Woofer (passive) speaker 18"</i>	2 unit	-
4	<i>Analog sound mixer 32 input Channel</i>	1 unit	-
5	<i>Analog sound mixer 16 Channel</i>	-	1 unit
6	<i>Power amplifier for full range loud speaker</i>	2 unit	-
7	<i>Power amplifier for monitor speaker</i>	1 unit	2 unit
8	<i>Power amplifier for sub-woofer speaker</i>	1 unit	-
9	<i>Analog 31-band equalizer</i>	2 unit	1 unit
10	<i>Digital processor (Speaker management system)</i>	1 unit	1 unit
11	<i>Passive crossover</i>	1 unit	1 unit
12	<i>Measurement Microphone &amp; accessories</i>	1 set	-
13	<i>Kabel:-</i>		
	<i>Kable signal</i>	1 Lot	1 Lot
	<i>Kable speaker full range speaker</i>	45 m = 4 gelung	20 m = 2 gelung
	<i>Kabel monitor speaker</i>	38 m = 2 gelung	10 m = 2 gelung
	<i>Kabel sub-woofer</i>	45 m = 2 gelung	-
	<i>Kabel audio mixer ke laptop</i>	1 set	1 set
14	<i>Extension wire</i>	22 m = 1 Lot	22 m = 1 Lot
15	<i>Pendawaian mata kuasa berserta aksesori lengkap.</i>	1 Lot	1 Lot
16	<i>Cordless Mikrofon (Handheld)</i>	2 set	1 set
17	<i>Cordless Mikrofon (Headset)</i>	1 set	1 set
18	<i>Microphone floor stand with fixed boom &amp; shockmount microphone clip</i>	1 unit	1 unit
19	<i>Heavy base adjustable boom table microphone &amp; shockmount microphone clip</i>	1 unit	1 unit
20	<i>Heavy duty metal speaker stand</i>	4 unit	4 unit
21	<i>Flight case 12 U with workbrench.</i>	1 unit	1 unit
22	<i>Flight case for sound mixer 32 channel</i>	1 unit	-
23	<i>Microphone 6 in 1 case</i>	1 unit	1 unit
24	<i>Konfigure system P.A</i>	1 Lot	1 Lot

**LAMPIRAN B: BORANG SEBUT HARGA (LAMPIRAN Q)**



LEMBAGA SEBUTHARGA

Bila menjawab, sila nyatakan nombor ini

No. Sebutharga

LPB/600/Q09/2021

(Kew. 284-Pin. 5/94)

KERAJAAN MALAYSIA  
(ARAHAN PERBENDAHARAAN 170)  
NEGERI SARAWAK

SEBUT HARGA UNTUK BEKALAN BARANG-BARANG/PERKHIDMATAN/KERJA

Kepada (Nama Syarikat)

Pelawaan Sebutharga dikeluarkan

LEMBAGA PELABUHAN BINTULU

Tingkat 8, 9 & 10 Menara Kidurong

KM 12, Jln Tanjung Kidurong

Peti Surat 296

97007 Bintulu

Sarawak

Malaysia

No. Telefon :

No. Pendaftaran dengan Kementerian

Kewangan :

Kod Bidang Pendaftaran yang relevan dengan perkhidmatan ini:

Kepala : 01

Sub Kepala : 0302

No. Telefon : 086-253888

Tarikh : 17 MAY 2021

1. Sila beri sebutharga untuk bekalan barang-barang/perkhidmatan/kerja yang disenaraikan di bawah tertakluk kepada syarat-syarat yang ditelapkan:-

- 1.1 Syarat Penyerahan/ Penyempurnaan : Rujuk Lampiran
- 1.2 Tarikh Penyerahan/ Penyempurnaan dikehendaki : Rujuk Lampiran
- 1.3 Arahan pengiriman : Rujuk Lampiran
- 1.4 Sebutharga hendaklah dimasukkan ke dalam suatu sampul berlakri dan bertanda : No. Sebutharga LPB/600/Q09/2021
- 1.5 Sebutharga hendaklah dimasukkan ke dalam peti tawaran yang berkenaan di alamat di atas tidak lewat pada **Jam 12.00 tengahari 08 JUN 2021**
- 1.6 Tempoh sahlaku sebutharga hendaklah **90 hari** selepas tarikh tutup.

Tandatangan

Nama Pegawai

Jawatan

Tarikh

Anuar Bin Aikne  
Penolong Pengurus Besar Korporat

17 MAY 2021

2. Jadual Sebutharga:-

Bil	Perihal barang-barang/ perkhidmatan dan Syarat-syarat Khas (Spesifikasi)	Unit Ukuran	Kuantiti/ Kekerapan	Kadar (RM)	Harga (RM)
	Untuk diisi oleh Jabatan				Untuk diisi oleh Penyebut Harga
	Rujuk Lampiran "Bill Of Quantities"				
	* Sila sertakan sesalinan Sijil Pendaftaran dengan Kementerian Kewangan				
				Jumlah	

2.1. Harga yang ditawarkan adalah harga bersih; dan

2.2. Tarikh penyerahan/ penyempurnaan ialah .....

Saya/Kami dengan ini menawar untuk membekalkan barang-barang/perkhidmatan/kerja di atas dengan harga dan syarat-syarat yang ditunjukkan di atas dengan tertakluk kepada syarat-syarat di atas dan di belakang ini.

Tandatangan Penyebutharga

Nama dan K/P

Alamat Syarikat

Tarikh



## SYARAT-SYARAT AM

Tertakluk kepada apa-apa syarat khas yang ditetapkan di tempat lain dalam pelawaan ini, syarat-syarat am yang berikut hendaklah dipakai, melainkan setakat mana syarat-syarat am itu ditolak atau diubah dengan khususnya oleh penyebut harga.

1. **KEADAAN BARANG**

Semua barang hendaklah tulen, baru dan belum digunakan

2. **HARGA**

Harga yang ditawarkan hendaklah harga bersih termasuk semua diskaun dan kos tambahan yang berkaitan.

3. **SEBUT HARGA SEBAHAGIAN**

Sebut harga boleh ditawarkan bagi semua bilangan item atau sebahagian bilangan item.

4. **BARANG-BARANG SETARA**

Sebut harga boleh ditawarkan bagi barang-barang setara yang sesuai dengan syarat butir-butir penuh diberi.

5. **PENYETUJUAN**

- (i) Kerajaan tidak terikat untuk menyetujui terima sebut harga yang terendah atau mana-mana sebut harga.
- (ii) Tiap-tiap satu butiran akan ditimbang sebagai suatu sebut harga yang berasingan.

6. **PEMERIKSAAN**

- (iii) Kerajaan adalah sentiasa berhak menghendaki barang-barang itu diperiksa diuji oleh seseorang pegawai yang dilantik olehnya dalam masa pembuatan atau pada bila-bila masa lain sebelum penyerahan.
- (iv) Penyebut harga hendaklah memberi kemudahan pemeriksaan atau pengujian apabila dikehendaki.

7. **PERAKUAN MENYATAKAN PENENTUAN TELAH DIPATUHI**

Penyebut harga dikehendaki memperakui bahawa barang-barang perkhidmatan yang dibekalkan oleh mereka adalah mengikut penentuan atau piawai (jika ada) yang dinyatakan di dalam pelawaan ini.

8. **PENOLAKAN**

- (i) Barang-barang yang rendah mutunya atau yang berlainan daripada barang-barang yang telah dipersetujui sebut harganya boleh ditolak.
- (ii) Apabila diminta penyebut harga hendaklah menyebabkan barang-barang yang ditolak itu dipindahkan atas tanggungan dan perbelanjaannya sendiri, dan ia hendaklah membayar balik kepada Kerajaan segala perbelanjaan yang telah dilakukan mengenai barang-barang yang ditolak itu.
- (iii) Fasal-kecil (i) dan (ii) di atas ini tidaklah memudaratkan apa-apa hak Kerajaan untuk mendapatkan ganti rugi kerana kemungkinan kontrak.

9. **PENGIKLANAN**

Tiada apa-apa iklan mengenai persetujuan terhadap mana-mana sebut harga boleh disiarkan dalam mana-mana akhbar, majalah, atau lain-lain saluran iklan tanpa kelulusan Ketua Setiausaha Perbendaharaan atau Pegawai Kewangan Negeri terlebih dahulu.

10. **TAFSIRAN**

Sebut harga ini dan apa-apa kontrak yang timbul daripadanya hendaklah diertikan mengikut dan dikawal oleh undang-undang Malaysia, dan penyebut harga bersetuju tertakluk hanya kepada bidang kuasa Mahkamah Malaysia sahaja dalam apa-apa pertikaian atau perselisihan jua pun yang mungkin timbul mengenai sebut harga ini atau apa-apa kontrak yang timbul daripadanya.

11. **INSURANS**

Tiada apa-apa insurans atas barang-barang dalam perjalanan daripada negeri pembekal atau dalam Malaysia dikehendaki dimasukkan ke dalam sebut harga.

### BARANG-BARANG EX-STOK ATAU BARANG-BARANG KELUARAN MALAYSIA

12. **CUKAI**

Harga yang ditawarkan adalah diertikan sebagai termasuk cukai jika berkenaan.

13. **PEMBUNGKUSAN**

- (i) Harga yang ditawarkan adalah diertikan sebagai termasuk belanja bungkusan dan belanja pembungkusan.
- (ii) Apa-apa kerugian atau kerosakan akibat bungkusan atau pembungkusan yang tidak mencukupi atau cacat, hendaklah diganti oleh penjual.

14. **PENGENALAN**

Nama pembuat, jenama, nombor perniagaan atau nombor katalog dan negeri tempat asal barang-barang itu, jika berkenaan, hendaklah ditunjukkan.

### BARANG-BARANG DIPESAN DARI LUAR MALAYSIA

15. **CUKAI**

Harga tawaran hendaklah diertikan sebagai termasuk semua cukai, unsur-unsur cukai adalah dikehendaki ditunjukkan berasingan.

16. **MATA WANG**

Sebut harga hendaklah dinyatakan dalam Ringgit Malaysia (RM).

17. **PEMBUNGKUSAN**

- (i) Barang-barang hendaklah dibungkus dengan sesuai untuk dieksport ke Malaysia melainkan jika mengikut norma perdagangan barang-barang itu dieksport dengan tidak membungkus
- (ii) Harga yang ditawarkan adalah diertikan sebagai termasuk belanja bungkusan dan belanja pembungkusan.
- (iii) Apa-apa kerugian atau kerosakan akibat bungkusan atau pembungkusan yang tidak mencukupi atau cacat hendaklah diganti oleh penyebut

**LAMPIRAN C: RINGKASAN TAWARAN HARGA / BILL OF QUANTITY**

**SEBUT HARGA KERJA-KERJA MEMBEKAL, MEMASANG, MENGUJI DAN MENTAULIAH SISTEM SIARAYA BOLEHUBAH (MOBILE PUBLIC ADDRESS SYSTEM (PA)) DAN KERJA BERKAITAN KE LEMBAGA PELABUHAN BINTULU**

**LAMPIRAN C**

**BILL OF QUANTITY (BOQ)**

No.	Perkara	Jumlah Di Perlukan	Lokasi	Jenama Tawaran Serta Model	RM	
					Harga Seunit/ Gelung	Jumlah Harga
1	Full range loud speaker 15" 600 watts	4	Dewan Similajau			
2	Sub-woofer 18" 800 watts	2	Dewan Similajau			
3	Monitor Speaker 12" 600 watts	2	Dewan Similajau			
4	Monitor Speaker 12" 600 watts	4	Kuala Semanuk			
5	Analog Sound mixer 32 Input Chanel	1	Dewan Similajau			
6	Analog Sound mixer 16 Input channel	1	Kuala Semanuk			
7	Power amplifier Full range loud	2	Dewan similajau			
8	Power amplifier Monitor Speaker	1	Dewan Similajau			
10	Power amplifier full range loud/ Monitor Speaker	2	Kuala Semanuk			
11	Power amplifier Subwoofer Speaker	1	Dewan Similajau			

**SEBUT HARGA KERJA-KERJA MEMBEKAL, MEMASANG, MENGUJI DAN MENTAULIAH SISTEM SIARAYA BOLEHUBAH (MOBILE PUBLIC ADDRESS SYSTEM (PA)) DAN KERJA BERKAITAN KE LEMBAGA PELABUHAN BINTULU**

**LAMPIRAN C**

No.	Perkara	Jumlah Di Perlukan	Lokasi	Jenama Tawaran Serta Model	RM	
					Harga Seunit/ Gelung	Jumlah Harga
12	Analog 31-band equalizer	2	Dewan Similajau			
13	Analog 31-band equalizer	1	Kuala Semanuk			
14	Digital Processors (Speaker management system)	2	Dewan Similajau & Kuala Semanuk			
15	Crossover	1	Dewan Similajau			
16	Crossover	1	Kuala Semanuk			
17	Measurement Microphone	1	-			
18	Kabel signal	1 Lot	Dewan Similajau			
19	Kabel signal	1 Lot	Kuala Semanuk			
20	Kabel speaker Full range speaker	4 gelung (45 m x 4)	Dewan Similajau			
21	Kabel speaker Full range speaker	2 gelung (20 m/gelung)	Kuala Semanuk			
22	Kabel speaker monitor speaker	2 gelung (38 m/gelung)	Dewan Similajau			

**SEBUT HARGA KERJA-KERJA MEMBEKAL, MEMASANG, MENGUJI DAN MENTAULIAH SISTEM SIARAYA BOLEHUBAH (MOBILE PUBLIC ADDRESS SYSTEM (PA)) DAN KERJA BERKAITAN KE LEMBAGA PELABUHAN BINTULU**

**LAMPIRAN C**

No.	Perkara	Jumlah Di Perlukan	Lokasi	Jenama Tawaran Serta Model	RM	
					Harga Seunit/ Gelung	Jumlah Harga
23	Kabel speaker monitor speaker	2 gelung (10 m/gelung)	Kuala Semanuk			
24	Kabel speaker sub-woofer speaker	2 gelung (45 m x 2)	Dewan Similajau			
25	Kabel audio mixer ke laptop	2 set	Dewan Similajau & Kuala Semanuk			
26	Extension Wire	a. 22 m panjang	a. Dewan Similajau		a.	a.
		b. 22 m panjang	b. Kuala Semanuk		b.	b.
27	Mendawai litar kuasa seperti yang diarahkan oleh Pegawai pengawas.	2 Lot	a. Dewan Similajau		a.	a.
			b. Kuala Semanuk		b.	b.
28	Cordless Microphone jenis "Handheld"	2 set	Dewan Similajau			
29	Cordless Microphone jenis "Handheld"	1 set	Kuala Semanuk			
30	Cordless Microphone jenis "Headset"	1 set	Dewan Similajau			
31	Cordless Microphone jenis "Headset"	1 set	Kuala Semanuk			

**SEBUT HARGA KERJA-KERJA MEMBEKAL, MEMASANG, MENGUJI DAN MENTAULIAH SISTEM SIARAYA BOLEHUBAH (MOBILE PUBLIC ADDRESS SYSTEM (PA)) DAN KERJA BERKAITAN KE LEMBAGA PELABUHAN BINTULU**

**LAMPIRAN C**

No.	Perkara	Jumlah Di Perlukan	Lokasi	Jenama Tawaran Serta Model	RM	
					Harga Seunit/ Gelung	Jumlah Harga
32	Microphone floor stand with fixed boom & universal shockmount microphone clip.	1 unit	Dewan Similajau			
33	Microphone floor stand with fixed boom & universal shockmount microphone clip.	1 unit	Kuala Semanuk			
34	Heavy base adjustable boom table microphone stand & universal shockmount clip.	1 unit	Dewan Similajau			
35	Heavy base adjustable boom table microphone stand & universal shockmount clip.	1 unit	Kuala Semanuk			
36	Heavy duty metal speaker stand.	4 unit	Dewan Similajau			
37	Heavy duty metal speaker stand.	4 unit	Kuala Semanuk			
38	Flight case size 12U with workbrench	2 unit	Dewan Similajau & Kuala Semanuk			
39	Flight case for sound mixer 32 input channel.	1 unit	Dewan Similajau			
40	Microphone case 6 in 1.	2 unit	Dewan Similajau & Kuala Semanuk			

**SEBUT HARGA KERJA-KERJA MEMBEKAL, MEMASANG, MENGUJI DAN MENTAULIAH SISTEM SIARAYA BOLEHUBAH (MOBILE PUBLIC ADDRESS SYSTEM (PA)) DAN KERJA BERKAITAN KE LEMBAGA PELABUHAN BINTULU**

**LAMPIRAN C**

No.	Perkara	Jumlah Di Perlukan	Lokasi	Jenama Tawaran Serta Model	RM	
					Harga Seunit/ Gelung	Jumlah Harga
41	Mengkonfigu-rasi semua peralatan yang dibekal dengan dalam sistem P.A menggunakan alat tentu ukur (measurement microphone) dan perisian yang berkaitan.	2 Lot	Dewan Similajau & Kuala Semanuk	-		
<b>TEMPOH PENYERAHAN HENDAKLAH WAJIB DIISI DI RUANGAN SEPERTI BERIKUT:</b>					<b>JUMLAH BESAR</b>	
Tempoh penyerahan/ kontrak : ..... (*hari / minggu / bulan) *Sila Potong mana yang tidak berkenaan					SST (6%) Sekiranya ada	
					<b>JUMLAH KESELURUHAN</b> **Nota: Sila isi jumlah keseluruhan pada borang sebutharga di Lampiran B.	
Ringgit Malaysia : .....						

**\*\*Nota:**

Lembaga Pelabuhan Bintulu berhak menambah atau mengurang jumlah bilangan kerja/ bekalan/ perkhidmatan mengikut keperluan. Jumlah bilangan kerja/ bekalan/ perkhidmatan adalah dimuktamadkan apabila Surat Setuju Terima dikeluarkan.

**SEBUT HARGA KERJA-KERJA MEMBEKAL, MEMASANG, MENGUJI DAN MENTAULIAH SISTEM SIARAYA BOLEHUBAH (*MOBILE PUBLIC ADDRESS SYSTEM (PA)*) DAN KERJA BERKAITAN KE LEMBAGA PELABUHAN BINTULU**

**LAMPIRAN C**

MAKLUMAT SYARIKAT			
Nama Syarikat	:	.....	
Alamat Syarikat	:	..... .....	
No. Telefon	:	.....	No. Faks : .....
<i>Person-in-charge</i>	:	.....	No. Pendaftaran SST : ..... (Sekiranya ada)
		Cop Rasmi Syarikat	:
MAKLUMAT PERBANKAN			
Nama Bank	:	.....	Cawangan Bank : .....
Nama Akaun Bank	:	.....	Nombor Akaun Bank : .....
Alamat e-mel bahagian penerimaan bayaran	:	.....	



**LAMPIRAN D: PERNYATAAN MENGENAI KESALAHAN RASUAH**

**PERNYATAAN MENGENAI KESALAHAN RASUAH KEPADA SYARIKAT/ KONTRAKTOR/ FIRMA  
PERUNDING/ PENJAWAT AWAM ATAU MANA-MANA PIHAK YANG BERKAITAN**

1. Sebarang perbuatan atau percubaan rasuah untuk menawar atau memberi, meminta atau menerima apa-apa suapan secara rasuah kepada dan daripada mana-mana orang berkaitan perolehan ini merupakan suatu kesalahan jenayah di bawah Akta Pencegahan Rasuah 2009 (Akta 694);
2. Sekiranya mana-mana pihak ada menawar atau memberi apa-apa suapan kepada mana-mana anggota pentadbiran awam, maka pihak yang ditawarkan atau diberi suapan dikehendaki membuat aduan dengan segera ke pejabat Suruhanjaya Pencegahan Rasuah Malaysia (SPRM) atau balai polis yang berhampiran. Kegagalan berbuat demikian adalah merupakan suatu kesalahan di bawah Akta Pencegahan Rasuah 2009 (Akta 694);
3. Tanpa prejudis kepada tindakan-tindakan lain, tindakan tatatertib terhadap anggota perkhidmatan awam dan menyenaraihitamkan kontraktor atau Penyebutharga boleh diambil sekiranya pihak-pihak yang terlibat dengan kesalahan rasuah di bawah Akta Pencegahan Rasuah 2009 (Akta 694); dan
4. Mana-mana kontraktor atau Penyebutharga yang membuat tuntutan pembayaran berkaitan perolehan ini walaupun tiada kerja dibuat atau tiada barangan dibekal mengikut spesifikasi yang ditetapkan atau tiada perkhidmatan yang diberi dan mana-mana anggota perkhidmatan awam yang mengesahkan tuntutan berkenaan adalah melakukan kesalahan di bawah Akta Pencegahan Rasuah 2009 (Akta 694).

**LAMPIRAN E: KETERANGAN MENGENAI SYARIKAT**

### KETERANGAN MENGENAI SYARIKAT

1. **Nama Syarikat** : .....
2. **Alamat Syarikat** : .....  
.....  
.....
3. **Alamat Premis Perniagaan (Jika berlainan dengan alamat syarikat) :**  
.....  
.....
4. **Nombor Telefon** : .....
5. **Nombor Faksimili** : .....
6. **Alamat E-mel** : .....
7. **Tarikh Syarikat Ditubuhkan** : .....
8. **Jenis Perniagaan** : .....
9. **Lembaga Pengarah** :

Bil.	Nama	No. K/P	Warganegara
(i)			
(ii)			
(iii)			
(iv)			
(v)			
(vi)			
(vii)			

## KETERANGAN MENGENAI SYARIKAT

10. **Nama Bank** : .....
11. **Alamat Bank** : .....  
.....
12. **Modal Berbayar** : .....
13. **Modal Yang Dibenarkan** : .....
14. **Kemudahan/ Nilai Overdraft** : .....
15. **Komposisi Modal** : .....

### Bilangan pemegang saham mengikut jumlah unit saham

		Bilangan Pemegang Saham	Jumlah Unit Saham	%
(a)	Bumiputera			
(b)	Bukan Bumiputera			

16. **Komposisi Kakitangan** :

		Bumiputera	Bukan Bumiputera	Jumlah
(a)	Eksekutif			
(b)	Teknikal			
(c)	Perkeranian			
(d)	Buruh/ Kakitangan Rendah			

17. **Taraf Syarikat (sila tanda (x) di petak yang berkenaan)**

- (a) Bumiputera  Bukan Bumiputera
- (b) Syarikat Tempatan  Luar Negeri

18. **Sebutharga Dengan Kerajaan/ Lembaga Pelabuhan Bintulu Yang Telah Tamat Tempohnya :**

Jika penyebutharga pernah mengikut kontrak dengan Kerajaan Malaysia atau Lembaga Pelabuhan Bintulu pada masa lalu, sila berikan butir-butir kontrak berkenaan dalam Borang Pengalaman Syarikat di **Lampiran H**.

## KETERANGAN MENGENAI SYARIKAT

19. **Sebutharga Dengan Kerajaan atau Lembaga Pelabuhan Bintulu Yang Pernah Ditamatkan Atau Digantung :**

Jika penyebutharga pernah mengikut kontrak dengan mana-mana Jabatan Kerajaan atau Lembaga Pelabuhan Bintulu tetapi sebutharga itu telah ditamatkan atau digantung kerana pelanggaran syarat-syarat sebutharga, sila berikan butir-butir mengenai sebutharga berkenaan :

.....  
.....

20. **Lain-Lain Keterangan Mengenai Sebutharga :**

.....  
.....

---

**Saya mengaku bahawa segala keterangan di dalam adalah benar :**

**Tandatangan Penyebutharga** : .....

**Nama** : .....

**No. Kad Pengenalan** : .....

**Jawatan** : .....

**Cop Syarikat** :

**Tandatangan Saksi** : .....

**Nama** : .....

**No. Kad Pengenalan** : .....

**Jawatan** : .....

**Cop Syarikat** :

**LAMPIRAN F: SURAT AKUAN PEMBIDA**

## SURAT AKUAN PEMBIDA

Bagi

**LPB/600/Q09/2020- SEBUT HARGA KERJA-KERJA MEMBEKAL, MEMASANG,MENGUJI DAN MENTAULIAH SISTEM SIARAYA BOLEHUBAH (*MOBILE PUBLIC ADDRESS SYSTEM (PA)*) DAN KERJA BERKAITAN KE LEMBAGA PELABUHAN BINTULU**

Saya,.....nombor K.P. ....yang mewakili..... nombor Pendaftaran ..... dengan ini mengisytiharkan bahawa saya atau mana-mana individu yang mewakili syarikat ini tidak akan menawar atau memberi rasuah kepada mana-mana individu dalam Lembaga Pelabuhan Bintulu atau mana-mana lain, sebagai sogokan untuk dipilih dalam sebutharga seperti di atas. Bersama-sama ini dilampirkan Surat Perwakilan Kuasa bagi saya mewakili syarikat seperti tercatat di atas untuk membuat pengisytiharaan ini.

2. Sekiranya saya atau mana-mana individu yang mewakili syarikat ini didapati bersalah menawar atau memberi rasuah kepada mana-mana individu dalam Lembaga Pelabuhan Bintulu atau mana-mana individu lain sebagai ganjaran mendapatkan sebutharga seperti di atas, maka saya sebagai wakil syarikat bersetuju tindakan-tindakan berikut diambil :

- 2.1 penarikan balik tawaran kontrak bagi sebutharga di atas; atau
- 2.2 penamatan kontrak bagi sebutharga di atas; dan
- 2.3 lain-lain tindakan tatatertib mengikut peraturan perolehan Kerajaan

3 Sekiranya terdapat mana-mana individu cuba meminta rasuah daripada saya atau mana-mana individu yang berkaitan dengan syarikat ini sebagai ganjaran mendapatkan sebutharga seperti di atas, maka saya berjanji akan dengan segera melaporkan perbuatan tersebut kepada pejabat Suruhanjaya Pencegahan Rasuah Malaysia (SPRM) atau balai polis yang berhampiran.

Yang benar,

.....  
(Nama dan No. KP)

Cop Syarikat :

**Catatan :\* Potong mana yang tidak berkaitan.**



**LAMPIRAN G: SURAT PERWAKILAN KUASA**

SURAT PERWAKILAN KUASA

Pengurus Besar  
 Lembaga Pelabuhan Bintulu  
 KM12, Jalan Tanjung Kidurong  
 Tingkat 9, Seksyen Kewangan  
 97000 Bintulu  
 Sarawak  
**(U/P : Urusetia Perolehan)**

Tuan,

**PERWAKILAN KUASA MENANDATANGANI BAGI PIHAK SYARIKAT**

Dengan hormatnya saya merujuk kepada perkara di atas.

2. Dimaklumkan bahawa saya, ..... No. K/P..... selaku pemilik syarikat ..... akan menandatangani sendiri semua dokumen berkaitan dengan urusan perolehan **Sebut Harga Kerja-Kerja Membekal, Memasang, Menguji Dan Mentauliah Sistem Siaraya Bolehubah (Mobile Public Address System (PA)) Dan Kerja Berkaitan Ke Lembaga Pelabuhan Bintulu Berkaitan atau** \*mewakulkan kuasa untuk menandatangani bagi pihak syarikat untuk urusan perolehan tersebut iaitu:

- a) Nama : .....
- b) Alamat : .....
- c) Jawatan : .....
- d) No.K/P : .....
- e) No. Telefon : .....
- f) No. Faks : .....
- g) Alamat Emel : .....

*Nota : \*Butiran 2(a) hingga (g) perlu diisi sekiranya syarikat diwakili oleh individu selain daripada pemilik syarikat.*

3. Sehubungan itu, dikemukakan untuk makluman / rujukan pihak tuan selanjutnya. Pihak kami akan memaklumkan kepada pihak Lembaga Pelabuhan Bintulu sekiranya terdapat perubahan penama bagi perkara ini secara rasmi.

Sekian, terima kasih.

.....  
 Nama Pemilik Syarikat :  
 Jawatan :  
 Cop Syarikat :

**LAMPIRAN H: PENGALAMAN SYARIKAT**

**BORANG PENGALAMAN SYARIKAT**

1. **Tender dan Sebutharga berkaitan** :

Nyatakan **tender dan sebutharga berkaitan** yang telah disiapkan atau dalam pelaksanaan (sekurang-kurangnya 3 tahun). Format adalah seperti berikut:

<b>Bil</b>	<b>Projek</b>	<b>Tarikh Mula &amp; Tamat</b>	<b>Tempoh Projek</b>	<b>Nilai (RM)</b>	<b>Kod Bidang</b>	<b>Nama Pelanggan &amp; Contact Person</b>

Nota: Sila tambah helaian baru jika ruang tidak mencukupi.

**LAMPIRAN I: FORMAT BON PELAKSANAAN**

**CONTOH BON PELAKSANAAN****JAMINAN BANK / JAMINAN SYARIKAT KEWANGAN/  
JAMINAN INSURANS UNTUK BON PELAKSANAAN  
(KONTRAK BEKALAN/ PERKHIDMATAN)**

**Sebagai** balasan kepada Kontrak No. .... / ..... yang dibuat antara Lembaga Pelabuhan Bintulu. (Kemudian daripada ini dirujuk sebagai 'Lembaga') dan (kemudian daripada ini dirujuk sebagai "Kontraktor") bagi membekal/ menyerah/ melaksana/ menyiap ..... (kemudian daripada ini dirujuk sebagai "Kontrak") kami yang bertandatangan di bawah, (kemudian daripada ini dirujuk sebagai "Penjamin") atas permohonan kontraktor, mengaku janji yang tidak boleh batal untuk memberi Jaminan kepada Lembaga ke atas pelaksanaan yang sepatutnya Kontrak tersebut mengikut cara sebagaimana yang terdapat kemudian daripada ini.

**MAKA** Penjamin dengan ini bersetuju dengan Lembaga seperti berikut:-

1. Apabila Lembaga membuat tuntutan bertulis, maka Penjamin hendaklah dengan serta merta membayar kepada Lembaga nilai yang ditentukan di dalam tuntutan tersebut tanpa mengira samada terdapat apa-apa bantahan atau tentangan daripada Kontraktor atau Penjamin atau mana-mana pihak ketiga yang lain dan tanpa bukti atau bersyarat. Dengan syarat sentiasanya bahawa jumlah tuntutan yang dibuat tidak melebihi sebanyak Ringgit Malaysia.....(nyatakan nilai jaminan dalam perkataan (RM .....)) dan bahawa tanggungan Penjamin untuk membayar kepada Lembaga di bawah Jaminan ini tidak melebihi nilai tersebut di atas.
2. Lembaga berhak untuk membuat apa-apa tuntutan sebahagian jika dikehendakinya dan jumlah kesemua tuntutan sebahagian itu hendaklah tidak melebihi nilai Ringgit Malaysia : .....(nyatakan nilai dalam perkataan) (RM.....) dan liabiliti Penjamin untuk membayar kepada Lembaga jumlah yang disebutkan terdahulu hendaklah dikurangkan dengan perkadaran yang bersamaan dengan apa-apa bayaran sebahagian yang telah dibuat oleh Penjamin.
3. Penjamin tidak boleh dibebaskan atau dilepaskan dari Jaminan ini oleh sebarang perkiraan yang dibuat antara Kontraktor dan Kerajaan samada dengan atau tanpa Persetujuan Penjamin atau oleh sebarang perubahan tentang kewajipan yang diakujanji oleh kontraktor atau oleh sebarang penangguhan samada dari segi pelaksanaan, masa, pembayaran atau sebaliknya.
4. Jaminan ini adalah jaminan yang berterusan dan tidak boleh batal dan berkuatkuasa sehingga ..... (kemudian daripada ini disebut sebagai "Tarikh Mati Asal" (*Initial Expiry Date*) iaitu dua belas (12) bulan selepas tarikh tamat kontrak atau selepas penghantaran/penyiapan terakhir mengikut mana yang terkemudian atau di dalam keadaan di mana Kontrak dibatalkan satu (1) tahun selepas tarikh Kontrak dibatalkan. Penjamin hendaklah melanjutkan Tarikh Mati Asal (*Initial Expiry Date*) jaminan ini untuk tempoh tambahan selama tidak melebihi satu (1) tahun daripada Tarikh Mati Asal (*Initial Expiry Date*) apabila diminta oleh Lembaga dan Jaminan ini adalah dengan ini dilanjutkan. Jumlah agregate maksimum yang Lembaga berhak di bawah Jaminan ini mestilah sentiasa dipastikan tidak melebihi jumlah Ringgit Malaysia..... (nyatakan nilai jaminan dalam perkataan) (RM .....).
5. Apa-apa tanggungjawab dan tanggungan Penjamin di bawah Jaminan ini hendaklah luput apabila Jaminan ini tamat pada Tarikh Mati Asal (*Initial Expiry Date*) atau Tarikh Mati Lanjutan (*Extended Expiry Date*) melainkan jika sebelumnya Lembaga telah meminta secara bertulis kepada Penjamin untuk membayar sejumlah wang tertentu yang masih belum dijelaskan mengikut peruntukan kontrak.
6. **SEMUA TUNTUTAN BERKAITAN DENGAN JAMINAN INI, JIKA ADA, MESTILAH DITERIMA OLEH PIHAK BANK / SYARIKAT KEWANGAN / SYARIKAT INSURANS DALAM TEMPOH SAHLAKU JAMINAN INI ATAUPUN DALAM MASA EMPAT MINGGU DARIPADA TAMATNYA TARIKH JAMINAN INI, MENGIKUT MANA YANG LEBIH KEMUDIAN.**

Ditandatangani untuk dan bagi pihak ] .....  
Penjamin di hadapan ] Nama : .....  
] Jawatan : .....  
] Cop Bank/SyarikatKewangan / Syarikat Insurans:

.....  
( Saksi )

Nama : .....  
Jawatan : .....  
Cop Bank/SyarikatKewangan/Syarikat Insurans

**LAMPIRAN J: SENARAI SEMAK SEBUT HARGA**

**SENARAI SEMAKAN  
(BEKALAN/PERKHIDMATAN/KERJA)**

Sila tandakan  bagi dokumen-dokumen yang disertakan.

Bil.	Perkara/Dokumen	Untuk Di Tanda Oleh Syarikat	Untuk Di Tanda Oleh Jawatankuasa Pembuka Sebutharga
1	Salinan Sijil Akuan Pendaftaran dari Kementerian Kewangan Malaysia	<input type="checkbox"/>	<input type="checkbox"/>
2	Salinan Sijil Perakuan Pendaftaran Bumiputera yang dikeluarkan oleh Kementerian Kewangan Malaysia	<input type="checkbox"/>	<input type="checkbox"/>
3	Salinan Akaun Syarikat yang telah disahkan dan diaudit oleh Juruaudit yang bertauliah bagi dua (2) tahun kewangan yang terakhir bagi syarikat Sdn. Bhd.	<input type="checkbox"/>	<input type="checkbox"/>
4	Penyata bank/ salinan penyata bank yang disahkan bagi tiga (3) bulan terkini berturut-turut	<input type="checkbox"/>	<input type="checkbox"/>
5	Salinan Perakuan Pendaftaran Syarikat (SSM) atau Perniagaan (ROB), yang mana berkenaan	<input type="checkbox"/>	<input type="checkbox"/>
6	Salinan Sijil Perakuan Pendaftaran Kementerian Dalam Negeri ( <i>Optional</i> )	<input type="checkbox"/>	<input type="checkbox"/>
7	Salinan lesen untuk menjalankan Agensi Persendirian ( <i>Optional</i> )	<input type="checkbox"/>	<input type="checkbox"/>
8	Satu (1) set Profil Syarikat	<input type="checkbox"/>	<input type="checkbox"/>
	Borang berikut yang telah dilengkapkan dan ditandatangani sekiranya perlu :-		
9	Borang Sebutharga (Lampiran Q)	<input type="checkbox"/>	<input type="checkbox"/>
10	Ringkasan Tawaran Harga / Bill Of Quantity	<input type="checkbox"/>	<input type="checkbox"/>
11	Keterangan Mengenai Syarikat	<input type="checkbox"/>	<input type="checkbox"/>
12	Surat Akuan Pembida	<input type="checkbox"/>	<input type="checkbox"/>
13	Surat Perwakilan Kuasa	<input type="checkbox"/>	<input type="checkbox"/>
14	Pengalaman Syarikat	<input type="checkbox"/>	<input type="checkbox"/>



<b>PENGESAHAN OLEH SYARIKAT</b>	<b>UNTUK KEGUNAAN JABATAN</b>
<p>Dengan ini saya mengesahkan bahawa saya telah membaca dan memahami semua syarat-syarat dan terma yang dinyatakan di dalam dokumen sebutarga. Semua maklumat yang dikemukakan adalah benar</p> <p>Tandatangan:</p> <p>Nama:</p> <p>Jawatan:</p> <p>Tarikh:</p>	<p>Jawatankuasa Pembuka Sebutarga mengesahkan penerimaan dokumen bertanda kecuali bagi perkara bil. .... (jika ada).</p> <p>Tandatangan Pembuka I:</p> <p>Nama:</p> <p>Jawatan:</p> <p>Tarikh:</p> <p>Tandatangan Pembuka II:</p> <p>Nama:</p> <p>Jawatan:</p> <p>Tarikh:</p> <p>Tandatangan Pembuka III:</p> <p>Nama:</p> <p>Jawatan:</p> <p>Tarikh:</p>