



LEMBAGA PELABUHAN BINTULU

DOKUMEN SEBUT HARGA

NO. SEBUT HARGA : LPB/600/Q16/2024

TAJUK SEBUT HARGA

SEBUT HARGA KERJA MEMBAIKPULIH RUMAH S/E9-1, LORONG 1, JALAN PANGERAN MATUSIN TAMAN MAWAR

Tarikh Iklan : 4 Disember 2024

Tarikh Tutup : 16 Disember 2024 Jam 12.00 Tengahari

Kod Bidang : Sebut harga adalah dipelawa daripada kontraktor-kontraktor **Bumiputera dan Bukan Bumiputera** yang berdaftar dengan **Lembaga Pembangunan Industri Pembinaan Malaysia, LPIPM (CIDB)** yang mempunyai kod bidang seperti berikut:-

CIDB

- (i) Perakuan Pendaftaran Kontraktor (PPK); serta
- (ii) Sijil Perolehan Kerja Kerajaan (SPKK)

Penyebut harga hendaklah berdaftar dalam gred, kategori dan pengkhususan seperti berikut:-

Gred : G1
Kategori : Bangunan **DAN** Mekanikal & Elektrikal
Pengkhususan : B04- Kerja- Kerja Pembinaan Bangunan; **DAN**
E11- Kerja Am Elektrik

LEMBAGA PELABUHAN BINTULU
(BINTULU PORT AUTHORITY)
Aras Lobi,5,8,9 & 10
Menara Kidurong
Jalan Tanjung Kidurong
97007 Bintulu
Sarawak Malaysia
Tel : 086-232815/ 086-232822
Faks: 086-251300



LEMBAGA PELABUHAN BINTULU

LPB/600/Q16/2024

SEBUT HARGA KERJA MEMBAIKPULIH RUMAH S/E9-1, LORONG 1, JALAN PANGERAN MATUSIN TAMAN MAWAR

Satu (1) set Dokumen Pelawaaan Sebut harga terdiri daripada dokumen-dokumen seperti berikut:-

Jadual 1

BIL	PERKARA	Catatan
1	Senarai Semak Penghantaran Dokumen Sebut Harga	Bahagian ini hendaklah diisi dan dilengkapi oleh Penyebutharga
2	Notis Sebut harga	Makluman & Perhatian Penyebut harga
3	Arahan dan syarat-syarat kepada Penyebut harga	
4	Lampiran A - Skop Kerja dan Spesifikasi Teknikal	
5	Lampiran A1 - <i>Drawings</i>	
Bahagian A		
1	Lampiran B - Borang Sebutharga (Lampiran Q)	Borang Sebut harga Lampiran B,C,E,F,G dan H perlu diisi dan dilengkapi oleh Penyebutharga seperti di dalam jadual perenggan 6.0 Arahan kepada Penyebut harga
2	Lampiran C - Schedule of Rates	
3	Lampiran D - Pernyataan Mengenai Kesalahan Rasuah (untuk makluman Penyebut harga)	
4	Lampiran E - Keterangan Mengenai Syarikat	
5	Lampiran F - Surat Akuan Pembida	
6	Lampiran G - Surat Perwakilan Kuasa	
7	Lampiran H - Pengalaman Syarikat	
8	Lampiran I - Format Bon Pelaksaaan (untuk makluman Penyebut harga)	

BIL	PERKARA	Catatan
	Bahagian B	
1	Lampiran I - (i) Salinan Sijil Akuan Pendaftaran berdaftar dengan Lembaga Pembangunan Industri Pembinaan Malaysia, LPIPM (CIDB) - (ii) Perakuan Pendaftaran Kontraktor (PPK); serta - (iii) Sijil Perolehan Kerja Kerajaan (SPKK)	Penyebut harga hendaklah melampirkan dokumen-dokumen yang dinyatakan seperti perenggan 8.2 Arahan Kepada Penyebut harga mengikut turutan lampiran I Sehingga Lampiran IX yang telah disediakan ini
2	Lampiran II Salinan Sijil Perakuan Pendaftaran Kementerian Kewangan Malaysia (Jika Ada)	
3	Lampiran III Salinan Sijil Perakuan Pendaftaran Bumiputera yang dikeluarkan oleh Kementerian Kewangan Malaysia (Jika Ada)	
4	Lampiran IV - Salinan Akaun Syarikat yang telah disahkan dan diaudit oleh Juruaudit yang bertauliah bagi dua (2) tahun kewangan yang terakhir bagi syarikat Sdn. Bhd.	
5	Lampiran V - Penyata bank/ salinan penyata bank yang disahkan bagi tiga (3) bulan terkini berturut-turut	
6	Lampiran VI - Salinan Perakuan Pendaftaran Syarikat (SSM) atau Perniagaan (ROB), yang mana berkenaan	
7	Lampiran VII - Salinan Sijil Perakuan Pendaftaran Kementerian Dalam Negeri (<i>Optional</i>)	
8	Lampiran VIII - Salinan lesen untuk menjalankan Agensi Persendirian (<i>Optional</i>)	
9	Lampiran IX - Satu (1) set Profil Syarikat	

Nota: Peyebut harga hendaklah mengemukakan satu Set Dokumen Pelawaan Sebut harga di Jadual 1 dalam sampul Tawaran

SENARAI SEMAK PENGHANTARAN DOKUMEN SEBUT HARGA

**SENARAI SEMAKAN
PENGHANTARAN DOKUMEN SEBUT HARGA
(BEKALAN/PERKHIDMATAN/KERJA)**

Tandakan (-Jika dokumen disertakan) di ruangan yang berkenaan dan masukkan lampiran-lampiran yang berkenaan MENGIKUT TURUTAN di dalam sampul tawaran.

Bil.	Perkara/Dokumen (Dimasukkan ke dalam sampul Tawaran)	Untuk Di Tanda Oleh Syarikat	Untuk Di Tanda Oleh Jawatankuasa Pembuka Sebutharga
A	Borang Sebut harga Lampiran B,C,E,F,G dan H perlu diisi dan dilengkapkan Oleh Penyebutharga seperti di dalam Jadual perenggan 6.0 Arahan kepada Penyebut harga		
1	Senarai Semakan Penghantaran Dokumen Sebut Harga	<input type="checkbox"/>	<input type="checkbox"/>
2	Lampiran B - Borang Sebutharga (Lampiran Q)	<input type="checkbox"/>	<input type="checkbox"/>
3	Lampiran C - Schedule of Rates	<input type="checkbox"/>	<input type="checkbox"/>
4	Lampiran D - Pernyataan Mengenai Kesalahan Rasuah (untuk makluman Penyebut harga)	Tidak berkenaan	
5	Lampiran E - Keterangan Mengenai Syarikat	<input type="checkbox"/>	<input type="checkbox"/>
6	Lampiran F - Surat Akuan Pembida	<input type="checkbox"/>	<input type="checkbox"/>
7	Lampiran G - Surat Perwakilan Kuasa	<input type="checkbox"/>	<input type="checkbox"/>
8	Lampiran H - Pengalaman Syarikat	<input type="checkbox"/>	<input type="checkbox"/>
9	Lampiran I - Format Bon Pelaksnaan (untuk makluman Penyebut harga)	Tidak berkenaan	
B	Penyebut harga hendaklah melampirkan dokumen-dokumen yang dinyatakan dalam perenggan 8.2 Arahan Kepada Penyebut harga mengikut Lampiran disediakan		
1	Lampiran I - (i) Salinan Sijil Akuan Pendaftaran berdaftar dengan Lembaga Pembangunan Industri Pembinaan Malaysia, LPIPM (CIDB) (ii) Perakuan Pendaftaran Kontraktor (PPK); serta (iii) Sijil Perolehan Kerja Kerajaan (SPKK)	<input type="checkbox"/> <input type="checkbox"/> <input type="checkbox"/>	<input type="checkbox"/> <input type="checkbox"/> <input type="checkbox"/>
2	Lampiran II - Salinan Sijil Perakuan Pendaftaran Kementerian Kewangan Malaysia (Jika Ada)	<input type="checkbox"/>	<input type="checkbox"/>
3	Lampiran III - Salinan Sijil Perakuan Pendaftaran Bumiputera yang dikeluarkan oleh Kementerian Kewangan Malaysia (Jika Ada)	<input type="checkbox"/>	<input type="checkbox"/>
4	Lampiran IV - Salinan Akaun Syarikat yang telah disahkan dan diaudit oleh Juruaudit yang bertauliah bagi dua (2) tahun kewangan yang terakhir bagi syarikat Sdn. Bhd.	<input type="checkbox"/>	<input type="checkbox"/>
5	Lampiran V - Penyata bank/ salinan penyata bank yang disahkan bagi tiga (3) bulan terkini berturut-turut	<input type="checkbox"/>	<input type="checkbox"/>
6	Lampiran VI - Salinan Perakuan Pendaftaran Syarikat (SSM) atau Perniagaan (ROB), yang mana berkenaan	<input type="checkbox"/>	<input type="checkbox"/>
7	Lampiran VII - Salinan Sijil Perakuan Pendaftaran Kementerian Dalam Negeri (<i>Optional</i>)	<input type="checkbox"/>	<input type="checkbox"/>
8	Lampiran VIII - Salinan lesen untuk menjalankan Agensi Persendirian (<i>Optional</i>)	<input type="checkbox"/>	<input type="checkbox"/>
9	Lampiran IX - Satu (1) set Profil Syarikat	<input type="checkbox"/>	<input type="checkbox"/>

**SENARAI SEMAKAN
PENGHANTARAN DOKUMEN SEBUT HARGA
(BEKALAN/PERKHIDMATAN/KERJA)**

PENGESAHAN OLEH SYARIKAT	UNTUK KEGUNAAN JABATAN
<p>Dengan ini saya mengesahkan bahawa saya telah membaca dan memahami semua syarat-syarat dan terma yang dinyatakan di dalam dokumen sebutharga. Semua maklumat yang dikemukakan adalah benar</p>	<p>Jawatankuasa Pembuka Sebutharga mengesahkan penerimaan dokumen bertanda kecuai bagi perkara bil. (jika ada).</p>
<p>Tandatangan:</p>	<p>Tandatangan Pembuka I:</p>
<p>Nama:</p>	<p>Nama:</p>
<p>Jawatan:</p>	<p>Jawatan:</p>
<p>Tarikh:</p>	<p>Tarikh:</p>
<p>Cop Syarikat:</p>	<p>Tandatangan Pembuka II:</p>
	<p>Nama:</p>
	<p>Jawatan:</p>
	<p>Tarikh:</p>
	<p>Tandatangan Pembuka III:</p>
	<p>Nama:</p>
	<p>Jawatan:</p>
	<p>Tarikh:</p>

NOTIS SEBUT HARGA



LEMBAGA PELABUHAN BINTULU

NOTIS SEBUT HARGA

1. Sebut harga adalah dipelawa daripada penyebut harga-penyebut harga yang berkelayakan seperti berikut:-

NO. KOD DAN TAJUK SEBUT HARGA	TARIKH DIKELUARKAN	TARIKH & MASA TUTUP	BUTIRAN LAWATAN TAPAK & PEGAWAI YANG BOLEH DIHUBUNGI	KELAYAKAN
LPB/600/Q16/2024 SEBUT HARGA KERJA MEMBAIKPULIH RUMAH S/E9-1, LORONG 1, JALAN PANGERAN MATUSIN TAMAN MAWAR	4 Disember 2024	16 Disember 2024 Jam 12.00 Tengahari	LAWATAN TAPAK ADALAH WAJIB Tarikh: 6 Disember 2024 Masa Dan Tempat: Jam 9.00 pagi Lembaga Pelabuan Bintulu, Aras Lobi, Menara Kidurong, KM 12, Jalan Tanjung Kidurong, 97007, Bintulu, Sarawak Pegawai yang boleh dihubungi: Encik Abdul Mutalib Faisal Bin Lampong 086-232844/ 016-8771524 Puan Siti Norazah Binti Nazimen 086-232847/ 019-8465088	<p>Sebut harga adalah dipelawa daripada kontraktor-kontraktor Bumiputera dan Bukan Bumiputera yang berdaftar dengan Lembaga Pembangunan Industri Pembinaan Malaysia, LPIPM (CIDB) yang mempunyai kod bidang seperti berikut:-</p> <p>CIDB</p> <p>i. Perakuan Pendaftaran Kontraktor (PPK); serta</p> <p>ii. Sijil Perolehan Kerja Kerajaan (SPKK)</p> <p>Gred : G1</p> <p>Kategori : Bangunan DAN Mekanikal & Elektrikal</p> <p>Pengkhususan : B04- Kerja-Kerja Pembinaan Bangunan; DAN E11- Kerja Am Elektrik</p>



LEMBAGA PELABUHAN BINTULU

NOTIS SEBUT HARGA

2. **Dokumen Sebut Harga** boleh diperolehi mulai **4 Disember 2024** melalui laman web rasmi Lembaga Pelabuhan Bintulu (**LPB**) di alamat www.bpa.gov.my.
3. **LPB** tidak menyediakan salinan *hardcopy* **Dokumen Sebut Harga** tersebut dan adalah menjadi tanggungjawab penyebut harga untuk memuat turun Dokumen Sebut Harga daripada laman web yang disediakan. Sebarang kos percetakan dan penghantaran adalah ditanggung sepenuhnya oleh penyebut harga.
4. Kegagalan penyebut harga mematuhi arahan kepada penyebut harga yang dilampirkan bersama Dokumen Sebut Harga boleh menyebabkan tawaran/ sebut harga yang dikemukakan oleh penyebut harga ditolak.
5. Pihak **LPB** tidak terikat untuk menerima tawaran terendah atau sebarang tawaran.
6. Penyebut harga adalah dikehendaki untuk mematuhi syarat-syarat sebut harga seperti di bawah:-
 - 6.1 Lawatan tapak adalah **DIWAJIBKAN** bagi memberi kemudahan kepada penyebut harga untuk mengenalpasti keperluan peralatan dan keluasan kawasan bagi tujuan penawaran harga sebut harga. Dalam hal ini, sekiranya penyebut harga mahu melawat sendiri kawasan atau tapak, amalan penjarakan, penggunaan *hand sanitizer* dan *pemakaian face mask* adalah perlu diteruskan. Penyebut harga dikehendaki membawa bersama Cop Rasmi syarikat;
 - 6.2 Tempat, tarikh, masa dan pegawai yang boleh dihubungi adalah seperti dalam Jadual di atas;
 - 6.3 Kegagalan penyebut harga menghadiri lawatan tapak boleh menyebabkan tawaran penyebut harga akan ditolak;
 - 6.4 Semasa menghadiri lawatan tapak, penyebut harga dikehendaki membawa Sijil Asal Pendaftaran Syarikat dengan Kementerian Kewangan Malaysia (MOF) atau Salinan Sijil Pendaftaran Lembaga Pembangunan Industri Pembinaan Malaysia, LPIPM (CIDB) yang telah disahkan oleh pegawai dari pejabat pengeluaran;
 - 6.5 Penyebut harga hendaklah memastikan dokumen-dokumen sebut harga dikumpulkan dengan kemas dan teratur. Pihak **LPB** tidak bertanggungjawab di atas kehilangan sebarang dokumen; dan



LEMBAGA PELABUHAN BINTULU

NOTIS SEBUT HARGA

- 6.6 Borang Sebut Harga yang lengkap diisi hendaklah dimasukkan ke dalam sampul berlakri dan tertutup dengan ditulis Tajuk Sebut Harga, No. Sebut Harga dan Tarikh Tutup di sebelah atas kiri sampul dan dimasukkan ke dalam peti sebut harga di alamat seperti berikut:-

**Lembaga Pelabuhan Bintulu
Aras 9, Sekyen Kewangan, Perolehan & Aset
Menara Kidurong, Jalan Tanjung Kidurong
97007 Bintulu, Sarawak**

7. Sampul yang lengkap hendaklah dimasukkan ke dalam Peti Sebut Harga di Seksyen Kewangan, Perolehan & Aset seperti di alamat di atas **sebelum atau pada 16 Disember 2024 jam 12.00 tengahari.**
8. **Sebut Harga yang lewat diterima daripada tarikh dan jam yang ditetapkan tidak akan dipertimbangkan.**

ARAHAN KEPADA PENYEBUT HARGA

SEBUT HARGA KERJA MEMBAIKPULIH RUMAH S/E9-1, LORONG 1, JALAN PANGERAN MATUSIN TAMAN MAWAR

1.0 ARAHAN DAN SYARAT-SYARAT KEPADA PENYEBUT HARGA

Arahan dan syarat-syarat kepada penyebut harga ini akan menjadi sebahagian daripada kontrak antara Lembaga pelabuhan bintulu (LPB) dan penyebut harga. Penyebut harga dikehendaki untuk membaca dan memahami isi kandungan arahan dan syarat-syarat ini semasa melengkapkan Dokumen Sebut harga.

2.0 KELAYAKAN PENYEBUT HARGA

Sebut harga adalah dipelawa daripada kontraktor-kontraktor **Bumiputera dan Bukan Bumiputera** yang berdaftar dengan **Lembaga Pembangunan Industri Pembinaan Malaysia, LPIPM (CIDB)** yang mempunyai kod bidang seperti berikut:-

CIDB

- (i) Perakuan Pendaftaran Kontraktor (PPK); serta
- (ii) Sijil Perolehan Kerja Kerajaan (SPKK)

Penyebut harga hendaklah berdaftar dalam gred, kategori dan pengkhususan seperti berikut:-

Gred : G1
Kategori : Bangunan **DAN** Mekanikal & Elektrikal
Pengkhususan : B04- Kerja- Kerja Pembinaan Bangunan; **DAN**
E11- Kerja Am Elektrik

3.0 TEMPOH PENYERAHAN

- 3.1 Tempoh kontrak adalah selama **lima (5) bulan *calendar days*** mulai daripada tarikh Arahan Mula Kerja dikeluarkan.
- 3.2 Penyebut harga adalah **diwajibkan untuk mengisi ruangan tarikh penyerahan/penyempurnaan penghantaran mengikut kemampuan penyebut harga pada perkara 2.2 di mukasurat satu (1) Borang Sebut harga (Lampiran Q)**. Kegagalan penyebut harga berbuat demikian boleh menyebabkan sebut harga ditolak. Walaubagaimanapun, keutamaan adalah diberi kepada penyebut harga yang berkemampuan untuk melaksanakan kerja dalam tempoh yang telah ditetapkan.

4.0 TAKLIMAT DAN LAWATAN TAPAK

Dalam mengemukakan Sebut harga ini, pihak kontraktor adalah **WAJIB** untuk melawat tapak dan melihat keadaan dan persekitarannya dan telah memastikan atas dirinya, sebelum mengemukakan Sebut harga, sejauh mana dan secara mana

SEBUT HARGA KERJA MEMBAIKPULIH RUMAH S/E9-1, LORONG 1, JALAN PANGERAN MATUSIN TAMAN MAWAR

kerja, peralatan dan bahan yang akan digunakan untuk melaksanakan kerja, kaedah komunikasi dan laluan ke tapak, dan secara am, telah mendapatkan untuk dirinya segala maklumat yang diperlukan yang meliputi risiko dan semua keadaan yang boleh mempengaruhi Sebut harganya.

Tiada pertimbangan untuk kos tambahan akan dilayan daripada penyebut harga atas alasan kurang pengetahuan dan maklumat tentang tapak dan persekitarannya jika Sebut harga diterima.

Mana-mana maklumat dan dokumen yang dikemukakan oleh Pegawai Penguasa (*Superintending Officer*, SO) tidak akan melepaskan penyebut harga dari tanggungjawabnya di bawah peruntukan klausa ini. SO tidak memberi apa-apa jaminan ke atas maklumat dan dokumen samada merujuk kepada kelengkapan atau kesahihannya ataupun secara man maklumat dan dokumen yang dikemukakan harus diterjemahkan. Penyebut harga hendaklah mengguna dan menterjemahkan maklumat dan dokumen ini atas risikonya sendiri.

Butiran berkenaan lawatan tapak adalah seperti berikut:

Lokasi Pendaftaran : Lembaga Pelabuhan Bintulu, Aras Lobi, Menara Kidurong, KM 12, Jalan Tanjung Kidurong, 97007, Bintulu, Sarawak

Tarikh : 6 Disember 2024 (Jumaat)

Masa : 9.00 Pagi

**Pegawai Dihubungi : Encik Abdul Mutalib Faisal Bin Lampong
No. Tel 086-232844/ 016-8771524**

**Puan Siti Norazah Binti Nazimen
086-232847/ 0198465088**

Kegagalan penyebut harga untuk hadir ke lawatan tapak akan menyebabkan tawaran tidak dapat dipertimbangkan.

5.0 SKOP BEKALAN / PERKHIDMATAN / KERJA

Skop Kerja dan spesifikasi teknikal adalah seperti di **Lampiran A**.

6.0 DOKUMEN PENYEBUT HARGA

Satu (1) set Dokuman Sebut harga terdiri daripada dokumen-dokumen seperti berikut:-

**SEBUT HARGA KERJA MEMBAIKPULIH RUMAH S/E9-1, LORONG 1, JALAN
PANGERAN MATUSIN TAMAN MAWAR**

Bil.	Perkara
1.	Senarai Semak Penghantaran Dokumen Sebut Harga
2.	Notis Sebut harga
3.	Arahan dan syarat-syarat kepada Penyebut harga
4.	TAWARAN TEKNIKAL
5.	Lampiran A Skop Kerja dan Spesifikasi Teknikal Lampiran A1 <i>Drawings</i>
6.	TAWARAN KEWANGAN Lampiran B Borang Sebut harga (Lampiran Q) Lampiran C <i>Schedule Of Rates</i> Lampiran D Pernyataan Mengenai Kesalahan Rasuah Lampiran E Keterangan Mengenai Syarikat Lampiran F Surat Akuan Pembida Lampiran G Surat Perwakilan Kuasa Lampiran H Pengalaman Syarikat Lampiran I Format Bon Pelaksanaan

7.0 SEBUT HARGA

- 7.1 Penyebut harga adalah dikehendaki untuk melengkap dan menandatangani satu salinan Dokumen Sebut harga yang telah diberikan kepada mereka.
- 7.2 Dalam kes usaha sama, semua yang terlibat dalam usaha sama adalah dikehendaki untuk menandatangani Borang Sebut harga. Borang Sebut harga yang tidak ditandatangani dan tidak lengkap adalah tidak layak untuk dipertimbangkan.
- 7.3 Semua butiran dan maklumat yang hendak diisi ke dalam Borang Sebut harga hendaklah ditulis dengan terang menggunakan dakwat. Pemadam tidak boleh digunakan dan mana-mana pembetulan atau kesilapan hendaklah digaris dengan elok dan semua pembetulan hendaklah diperakukan.
- 7.4 Sebut harga hendaklah disebutkan dalam **Ringgit Malaysia**.
- 7.5 Sebut harga hendaklah diisi dengan lengkap dan sempurna. Mana-mana Sebut harga yang tidak diisi dengan lengkap dan sempurna boleh mengakibatkan Sebut harga tidak dipertimbangkan.

8.0 MAKLUMAT LATARBELAKANG KEWANGAN DAN PRESTASI

- 8.1 Penyebut harga hendaklah mengambil maklum bahawa penilaian sebut harga ini akan mengambil kira dan mementingkan keupayaan penyebut harga untuk melaksanakan projek yang disebut harga, di samping kemunasabahan harga sebut harga. Justeru itu, keupayaan sebut harga akan

SEBUT HARGA KERJA MEMBAIKPULIH RUMAH S/E9-1, LORONG 1, JALAN PANGERAN MATUSIN TAMAN MAWAR

dinilai semasa penilaian sebut harga. Penilaian ini akan dibuat berdasarkan kedudukan kewangan, pengalaman kerja, kakitangan/ pekerja dan prestasi kerja semasa penyebut harga.

- 8.2 Bagi memudahkan penilaian ini dibuat, penyebut harga dikehendaki untuk mengemukakan dokumen-dokumen berikut bersama-sama sebut harga yang dikemukakan:-
- (a) Salinan Akaun Syarikat yang telah disahkan dan diaudit oleh Juruaudit yang bertauliah bagi dua (2) tahun kewangan yang terakhir bagi syarikat Sdn. Bhd;
 - (b) Penyata bank/ salinan penyata bank yang disahkan bagi tiga (3) bulan terkini;
 - (c) Salinan Perakuan Pendaftaran Syarikat (SSM);
 - (d) Salinan Sijil Perakuan Pendaftaran Kementerian Kewangan Malaysia;
 - (e) Salinan Sijil Perakuan Pendaftaran Bumiputera Kementerian Kewangan Malaysia;
 - (f) Salinan Sijil Perakuan Pendaftaran Kementerian Dalam Negeri;
 - (g) Salinan lesen untuk menjalankan Agensi Persendirian; dan
 - (h) Satu (1) set Profil Syarikat.

9.0 PENYERAHAN SEBUT HARGA

- 9.1 Dokumen Sebut harga yang perlu dikemukakan adalah seperti di dalam jadual yang tertera di bawah **perenggan 6.0** dan dokumen-dokumen yang dinyatakan di bawah **perenggan 8.2**.
- 9.2 **Dokumen Sebut harga hendaklah disediakan dalam dua (2) salinan. Salinan asal dicop sebagai 'Asal' atau 'Original' manakala satu (1) dokumen salinan dicop sebagai 'Salinan' atau 'Duplicate'.**
- 9.3 **Para Penyebut harga HANYA DIBENARKAN menulis nama atau tanda perniagaan di dalam dokumen salinan asal sahaja. Para penyebut harga DILARANG SAMA SEKALI menandakan/ meletakkan apa-apa nama dan/ atau tanda perniagaan yang membawa maksud pengenalan/ identiti Penyebut harga di dalam satu (1) dokumen salinan tersebut.**
- 9.4 Kedua-dua salinan Dokumen sebut harga yang telah sempurna tersebut hendaklah dimasukkan ke dalam satu (1) sampul yang ditutup dan berlakri serta ditanda dengan jelas seperti berikut :-

SEBUT HARGA NO.: LPB/600/Q16/2024– SEBUT HARGA KERJA MEMBAIKPULIH RUMAH S/E9-1, LORONG 1, JALAN PANGERAN MATUSIN TAMAN MAWAR

SEBUT HARGA KERJA MEMBAIKPULIH RUMAH S/E9-1, LORONG 1, JALAN PANGERAN MATUSIN TAMAN MAWAR

tanpa apa-apa tanda dengan cara mana identiti penyebut harga boleh dikenalpasti. Sampul yang mengandungi dokumen di atas hendaklah dimasukkan ke dalam peti Sebut harga dan dialamatkan kepada:-

**PENGURUS BESAR
LEMBAGA PELABUHAN
BINTULU PETI SURAT BOX 296
97007, BINTULU, SARAWAK**

pada atau sebelum jam 12 tengah hari pada hari yang dinyatakan dalam iklan Sebut harga. Mana-mana Sebut harga yang dikemukakan selepas masa yang ditetapkan tidak akan dilayan.

- 9.5 Sebut harga menggunakan telegraf atau telex atau faks adalah tidak diterima sama sekali.
- 9.6 LPB tidak terikat untuk menerima mana-mana tawaran terendah atau mana-mana tawaran atau memberikan apa-apa sebab di atas penolakan sesuatu tawaran sebut harga.
- 9.7 LPB tidak bertanggungjawab untuk membayar apa-apa perbelanjaan dan kerugian yang mungkin ditanggung oleh penyebut harga semasa menyediakan dan menghantar sebut harga.
- 9.8 Syarikat-syarikat yang ingin berdaftar dengan Kementerian Kewangan Malaysia boleh berbuat demikian secara atas talian di <http://home.eperolehan.com.my> atau boleh menghubungi Khidmat Bantuan Pelanggan ePerolehan di talian 03-7985 7777/ 03- 7985 7888 atau emel bantuan@eperolehan.gov.my.
- 9.9 Iklan Sebut harga ini juga boleh dirujuk di laman web LPB di alamat <http://www.bpa.gov.my> .

10.0 TEMPOH SAHLAKU SEBUT HARGA

- 10.1 Sebut harga yang telah diterima daripada penyebut harga adalah terbuka untuk penerimaan atau penolakan untuk tempoh sembilan puluh (90) hari dari tarikh Sebut harga ditutup. Penyebut harga yang berjaya akan dimaklumkan oleh LPB dalam tempoh ini.
- 10.2 Penyebut harga adalah dipelawa untuk melawat laman web LPB untuk melihat keputusan sebut harga di http://www.bpa.gov.my/web/home/tender_result atau di Papan Notis Iklan LPB.

SEBUT HARGA KERJA MEMBAIKPULIH RUMAH S/E9-1, LORONG 1, JALAN PANGERAN MATUSIN TAMAN MAWAR

11.0 PERINGATAN MENGENAI KESALAHAN RASUAH

- 11.1 Sebarang perbuatan atau percubaan rasuah untuk menawar atau memberi, meminta atau menerima apa-apa suapan secara rasuah kepada dan daripada mana-mana orang berkaitan perolehan ini merupakan suatu kesalahan jenayah di bawah Akta Pencegahan Rasuah 2009 (Akta 694);
- 11.2 Sekiranya mana-mana pihak ada menawar atau memberi apa-apa suapan kepada mana-mana anggota pentadbiran awam, maka pihak yang ditawarkan atau diberi suapan dikehendaki membuat aduan dengan segera ke pejabat Suruhanjaya Pencegahan Rasuah Malaysia (SPRM) atau balai polis yang berhampiran. Kegagalan berbuat demikian adalah merupakan suatu kesalahan di bawah Akta Pencegahan Rasuah 2009 (Akta 694);
- 11.3 Tanpa prejudis kepada tindakan-tindakan lain, tindakan tatatertib terhadap anggota perkhidmatan awam dan menyenaraihitamkan kontraktor atau Penyebut harga boleh diambil sekiranya pihak-pihak terlibat dengan kesalahan rasuah di bawah Akta Pencegahan Rasuah 2009 (Akta 694); dan
- 11.4 Mana-mana kontraktor atau Penyebut harga yang membuat tuntutan pembayaran berkaitan perolehan ini walaupun tiada kerja dibuat atau tiada barangan dibekal mengikut spesifikasi yang ditetapkan atau tiada perkhidmatan diberi dan mana-mana anggota perkhidmatan awam yang mengesahkan tuntutan berkenaan adalah melakukan kesalahan di bawah Akta Pencegahan Rasuah 2009 (Akta 694).

12.0 INTEGRITY PACT DALAM PEROLEHAN KERAJAAN

- 12.1 Kesemua penyebut harga yang menghantar dokumen sebut harga hendaklah menandatangani **Surat Akuan Pembida (Lampiran F)** bahawa penyebut harga tidak akan menawar atau memberi rasuah sebagai sogokan untuk mendapatkan kontrak.
- 12.2 Wakil syarikat yang menandatangani Surat Akuan Pembida hendaklah melampirkan **Surat Perwakilan Kuasa (Lampiran G)** menandatangani bagi pihak syarikat sebagai tanda bahawa beliau adalah individu yang diberi kuasa untuk berurusan dengan pihak LPB bagi urusan perolehan/perjanjian bagi perkara ini.
- 12.3 Penyebut harga yang berjaya dan telah dilantik secara rasmi oleh pihak LPB juga dikehendaki menandatangani Surat Akuan Pembida Berjaya bahawa ia tidak akan memberi rasuah sebagai ganjaran kerana mendapatkan kontrak. Wakil syarikat yang menandatangani Surat Akuan Pembida Berjaya hendaklah juga melampirkan Surat Perwakilan Kuasa menandatangani bagi pihak syarikat.

**SEBUT HARGA KERJA MEMBAIKPULIH RUMAH S/E9-1, LORONG 1, JALAN
PANGERAN MATUSIN TAMAN MAWAR**

13.0 HARGA INDIKATIF JABATAN

- 13.1 Harga indikatif jabatan bagi sebut harga ini adalah berjumlah Ringgit Malaysia **Satu Ratus Lapan Puluh Enam Ribu Sahaja (RM186,000.00)**.
- 13.2 Harga Indikatif ini merupakan suatu anggaran sahaja dan jumlah tersebut tidak mengikat Lembaga Pelabuhan Bintulu atau mana-mana pihak lain juga bagi maksud mengelakkan kekeliruan yang mungkin berbangkit.
- 13.3 Pihak Lembaga Pelabuhan Bintulu juga tidak menjamin bahawa Syarikat akan dipilih atau boleh menyempurnakan bekalan dengan bersandarkan Harga Indikatif Jabatan.

14.0 HARGA TAWARAN

- 14.1 Harga Tawaran penyebut harga hendaklah diisi dalam **Lampiran B** dan **Lampiran C** Sebut harga ini. Harga-harga yang ditawarkan adalah termasuk semua kos bersangkutan dengan sebut harga No. **LPB/600/Q16/2024-Sebut Harga Kerja Membaikpulih Rumah S/E9-1, Lorong 1, Jalan Pangeran Matusin Taman Mawar**.
- 14.2 Harga-harga yang ditawarkan dalam tawaran ini adalah tetap, harga bersih dan dalam Ringgit Malaysia (RM) sahaja dan tidak boleh dipinda selepas penawaran sebut harga ini ditutup dan akan berkuatkuasa selama dan dalam tempoh sah laku sebut harga. Harga yang ditawarkan oleh penyebut harga yang berjaya hendaklah dipatuhi sepanjang masa kontrak berjalan dan tidak boleh dibuat sebarang perubahan KECUALI atas persetujuan kedua-dua pihak.
- 14.3 Borang Lampiran Q dan *Schedule Of Rates* hendaklah diisi dengan lengkap dan jelas bagi setiap butiran yang dimasuki. Penggunaan "ditto" atau "seperti di atas" tidak boleh digunakan.
- 14.4 Bagi ruangan yang kosong, misalnya tidak ada apa-apa maklumat yang hendak dicatatkan mestilah ditulis dengan perkataan "Tidak Berkenaan".
- 14.5 Penyebut harga boleh mengemukakan tawaran berasaskan kepada *Nett Delivered/ FOB/ CIF/ Ex-Work/ FCA*. Penjelasan mengenai terma-terma ini adalah seperti di bawah:

14.5.1 *Nett Delivered:*

Ini adalah harga bersih termasuk kos pembungkusan, kos pemunggahan dan kos penghantaran serta kos-kos lain yang berkaitan ke destinasi terakhir/ pengguna yang telah ditentukan.

**SEBUT HARGA KERJA MEMBAIKPULIH RUMAH S/E9-1, LORONG 1, JALAN
PANGERAN MATUSIN TAMAN MAWAR**

14.5.2 *Free On Board (FOB):*

Penyebut harga mesti memuat barangan import ke dalam kapal dan urusan penghantaran hendaklah dikendalikan oleh syarikat bagi perkhidmatan *Multimodal Transport Operator (MTO)* yang dilantik oleh agensi serta insurans ditanggung oleh LPB.

Semua barangan import tersebut hendaklah dihantar terus dari pelabuhan memuat (*port of loading*) negara asal barangan (*country of origin*) ke pengkalan punggah (*port of discharge*) di mana-mana pangkalan di Malaysia sebelum dihantar ke destinasi akhir. Perolehan yang diimport dan dibekalkan melalui pelabuhan negara kedua tidak dibenarkan sama sekali.

14.5.3 *Cost, Insurance & Freight (CIF):*

Penyebut harga mesti membayar kos dan tambang untuk membawa masuk barangan ke destinasi pengkalan dan insurans perlu ditanggung oleh pihak penyebut harga.

14.5.4 *Ex-Work (EXW):*

Penyebut harga menjamin barangan tersebut telah berada di premis penyebut harga dan penyebut harga bertanggungjawab ke atas semua kos.

14.5.5 *Free Carrier (FCA):*

Semua urusan pengangkutan dan insurans diuruskan oleh pembeli/ agensi bermula dari tempat barangan diterima.

14.6 CUKAI PERKHIDMATAN

Bagi perolehan perkhidmatan, semua tawaran harga oleh penyebut harga hendaklah dikemukakan dengan dinyatakan harga tawaran perkhidmatan tanpa Cukai Perkhidmatan. Sekiranya perkhidmatan tersebut termasuk dalam senarai yang dikenakan Cukai Perkhidmatan dan penyebut harga adalah berdaftar CJCP dengan JKDM, maka LPB akan menawarkan nilai perolehan termasuk kenaaan Cukai Perkhidmatan.

14.6.1 Penyebut harga hendaklah diberitahu bahawa pada bila- bila masa setelah berdaftar dengan JKDM, penyebut harga hendaklah memaklumkan LPB supaya Cukai Perkhidmatan boleh dibayar oleh LPB. Kegagalan atau kelewatan penyebut harga untuk memaklumkan kepada LPB mengenai status pendaftaran dengan JKDM akan menyebabkan penyebut harga perlu menanggung CJCP dan tidak layak menuntut apa- apa bayaran daripada LPB.

SEBUT HARGA KERJA MEMBAIKPULIH RUMAH S/E9-1, LORONG 1, JALAN PANGERAN MATUSIN TAMAN MAWAR

14.7 **LPB tidak terikat untuk menerima mana-mana tawaran yang terendah atau mana- mana tawaran.** Bagaimanapun, harga yang ditawarkan oleh Penyebut harga bukanlah nilai kontrak muktamad yang akan ditetapkan oleh LPB sekiranya berjaya di dalam penawaran sebut harga ini.

15.0 PEMBUKAAN SEBUT HARGA

LPB berhak untuk tidak mengeluarkan apa-apa maklumat mengenai setiap sebut harga yang telah dibuka.

16.0 INTERPRETASI DOKUMEN

Jika terdapat keraguan ke atas maksud sebenar mana-mana bahagian daripada Dokumen Sebut harga, penyebut harga hendaklah dengan seberapa segera yang boleh, tetapi tidak kurang dari sepuluh (10) hari sebelum tarikh penutupan sebut harga, memaklumkan kepada LPB dan meminta penjelasannya mengenai keraguan tersebut sebelum mengemukakan Sebut harga. Interpretasi atau penjelasan ke atas Dokumen sebut harga hanyalah sah jika ianya dibuat menerusi addenda yang dikeluarkan secara formal oleh LPB seperti dijelas dalam perkara 16 di bawah.

17.0 ADDENDA

Addenda mungkin dikeluarkan sebelum tarikh tutup sebut harga untuk menjelaskan maksud Dokumen Sebut harga ataupun untuk membuat perubahan ke atas syarat kontrak. Setiap addenda akan diedarkan kepada semua penyebut harga dan akan menjadi sebahagian daripada Dokumen Sebut harga. Penerimaan setiap addenda mestilah disahkan. Kegagalan untuk mengesahkan penerimaan setiap addenda akan mengakibatkan sebut harga ditolak.

18.0 PELANGGARAN SYARAT-SYARAT SEBUT HARGA

Penyebut harga yang tidak mematuhi syarat-syarat sebut harga boleh dikenakan tindakan seperti berikut:-

18.1 Kesalahan Melanggar Syarat Sebut harga

- i) Menarik diri
- ii) Pakatan harga
- iii) Tidak menyerahkan Bon Pelaksanaan
- iv) Memalsukan maklumat dengan tujuan menyertai sebut harga
- v) Menerima dan memberi rasuah

**SEBUT HARGA KERJA MEMBAIKPULIH RUMAH S/E9-1, LORONG 1, JALAN
PANGERAN MATUSIN TAMAN MAWAR**

18.2 Kesalahan Kerana Melanggar Syarat Kontrak

- i) Lewat menyiapkan kerja
- ii) Tidak menepati spesifikasi
- iii) "Sub Kontrak" tanpa persetujuan LPB
- iv) Menerima dan memberi rasuah

18.3 Jenis-Jenis Tindakan/ Hukuman

- i) Amaran
- ii) Denda
- iii) Penamatan kontrak
- iv) Batal tajuk pendaftaran
- v) Gantung pendaftaran
- vi) Senarai hitam syarikat
- vii) Merampas bon pelaksanaan

**19.0 HAK LPB APABILA BEKALAN/ PERKHIDMATAN/ KERJA YANG
DILAKSANAKAN TIDAK MENGIKUT TERMA-TERMA DAN SYARAT-SYARAT**

19.1 Jika bekalan/ perkhidmatan/ kerja yang dilaksanakan tidak mengikut atau jika berlaku pelanggaran mana-mana terma-terma dan syarat-syarat kontrak ini, LPB boleh mengambil tindakan mana-mana satu atau apa-apa gabungan perkara berikut:-

19.1.1 menolak perkhidmatan atau apa-apa bahagian darinya dan meminta penyebut harga menggantikan bekalan/ perkhidmatan atau apa-apa bahagian darinya dalam apa-apa tempoh yang ditentukan oleh LPB. Jika perkhidmatan atau apa-apa bahagian darinya tidak diganti dalam masa yang ditentukan, LPB boleh mendapatkan perkhidmatan atau apa-apa bahagian darinya daripada lain-lain punca dan penyebut harga dikehendaki membayar amaun yang dikenakan kepada LPB;

19.1.2 menamatkan kontrak ini dan melantik pihak lain untuk melaksanakan perkhidmatan;

19.1.3 mengambil atau merampas keseluruhan atau sebahagian jumlah wang dalam Bon Pelaksanaan, jika ada; dan

19.1.4 mengenakan denda sepertimana yang telah ditetapkan dalam Surat Setuju Terima seperti berikut:

Jumlah Nilai Perolehan	Denda
Sehingga RM20,000.00	

**SEBUT HARGA KERJA MEMBAIKPULIH RUMAH S/E9-1, LORONG 1, JALAN
PANGERAN MATUSIN TAMAN MAWAR**

Jumlah Nilai Perolehan	Denda
RM20,000.00 – RM199,999.99	0.1 % daripada nilai perolehan
RM200,000.00 ke atas	

bagi setiap hari kelewatan (*calendar days*).

20.0 SURAT SETUJU TERIMA

- 20.1 LPB adalah berhak menyetujui terima sebut harga tersebut sama ada kesemuanya ataupun sebahagiannya daripadanya. LPB tidak terikat untuk menerima tawaran yang paling murah atau sebarang tawaran.
- 20.2 Keputusan LPB adalah muktamad. LPB tidak akan melayan sebarang surat menyurat yang berupa rayuan daripada penyebut harga-penyebut harga mengenai sebab-sebab tawaran mereka tidak berjaya.
- 20.3 Penyebut harga-penyebut harga yang berjaya dikehendaki menandatangani satu perjanjian kontrak dengan LPB sekiranya ada dan adalah terikat dengan syarat-syarat yang terkandung dalam perjanjian tersebut. Sekiranya tiada dokumen perjanjian disediakan, dengan penerimaan Surat Setuju Terima oleh penyebut harga, maka suatu ikatan Kontrak telah terwujud antara penyebut harga dan LPB.

21.0 BON PELAKSANAAN

- 21.1 Bagi kontrak kerja yang bernilai **melebihi RM200,000.00 (Ringgit Malaysia: Dua Ratus Ribu)** penyebut harga yang berjaya hendaklah mengemukakan bersama-sama dengan Surat Setuju Terima (SST), Bon Pelaksanaan sebanyak lima peratus (5%) daripada jumlah harga kontrak.
- 21.2 Bon Pelaksanaan hendaklah dikemukakan dalam Ringgit Malaysia (RM) dari bank- bank atau institusi kewangan yang dibenarkan oleh Perbendaharaan sama ada dalam bentuk:
 - 21.2.1 Jaminan Bank/Syarikat Kewangan yang dikeluarkan oleh bank/syarikat kewangan berlesen di bawah Akta Perkhidmatan Kewangan 2013 [Akta 758] yang beroperasi di Malaysia;
 - 21.2.2 Jaminan Bank Islam yang dikeluarkan oleh bank berlesen di bawah Akta Perkhidmatan Kewangan Islam 2013 [Akta 759] yang beroperasi di Malaysia;
 - 21.2.3 Jaminan Insurans yang dikeluarkan oleh syarikat insurans yang berlesen di bawah Akta Perkhidmatan Kewangan 2013 [Akta 758] yang beroperasi di Malaysia;

**SEBUT HARGA KERJA MEMBAIKPULIH RUMAH S/E9-1, LORONG 1, JALAN
PANGERAN MATUSIN TAMAN MAWAR**

- 21.2.4 Jaminan Takaful yang dikeluarkan oleh Syarikat Takaful yang berlesen di bawah Akta Perkhidmatan Kewangan Islam 2013 [Akta 759] yang beroperasi di Malaysia; atau
- 21.2.5 Jaminan Bank/Syarikat Kewangan yang dikeluarkan oleh bank/syarikat kewangan berlesen di bawah Akta Institusi Kewangan Pembangunan 2002 [Akta 618] yang beroperasi di Malaysia.
- 21.3 Semua Jaminan Bank/Jaminan Syarikat Kewangan/Jaminan Insurans/Jaminan Bank Islam/ Jaminan Takaful untuk Bon Pelaksanaan bagi perolehan kerja hendaklah menggunakan format dan kandungan seperti di **Lampiran I (i)** (bagi projek bernilai sehingga RM10 juta) atau **Lampiran I (ii)** (bagi projek bernilai melebihi RM10 juta).
- 21.4 Bagi kerja yang dilaksanakan oleh sub kontraktor dinamakan (*nominated subcontractor* - NSC), NSC hendaklah mengemukakan Bon Pelaksanaan kepada kontraktor utama dengan menggunakan format seperti di **Lampiran I (iii)**.
- 21.5 Penyebut harga yang berjaya hendaklah menggunakan Format Bon Pelaksanaan seperti di **Lampiran I (i) atau (ii) atau (iii)** tanpa sebarang pindaan. **Tempoh sah laku Bon Pelaksanaan hendaklah tamat satu (1) tahun selepas tarikh tamat kontrak.**
- 21.6 Penyebut harga yang berjaya juga boleh memilih kaedah Wang Jaminan Pelaksanaan sebagai Bon Pelaksanaan. Wang Jaminan Pelaksanaan ialah satu kemudahan bagi memenuhi keperluan Bon Pelaksanaan. Wang Jaminan Pelaksanaan bermaksud sejumlah wang yang dipegang oleh Kerajaan bagi memastikan kontraktor mematuhi dan melaksanakan obligasinya di bawah kontrak yang ditandatangani.
- 21.7 Jumlah Wang Jaminan Pelaksanaan adalah lima peratus (5%) daripada harga keseluruhan kontrak. Kemudahan ini hanya dibenarkan kepada kontraktor kerja tempatan sahaja. Walau bagaimanapun, Wang Jaminan Pelaksanaan tidak dibenarkan untuk Sub Kontraktor Dinamakan bagi Kerja.
- 21.8 Sekiranya kontraktor gagal mengemukakan Bon Pelaksanaan pada tarikh milik tapak, secara automatik kaedah Wang Jaminan Pelaksanaan akan diguna pakai.
- 21.9 Kontraktor yang memilih/dikenakan kaedah Wang Jaminan Pelaksanaan akan dikenakan potongan sebanyak sepuluh peratus (10%) daripada bayaran kemajuan pertama dan seterusnya sehingga ia mencapai jumlah lima peratus (5%) daripada nilai keseluruhan kontrak.

SEBUT HARGA KERJA MEMBAIKPULIH RUMAH S/E9-1, LORONG 1, JALAN PANGERAN MATUSIN TAMAN MAWAR

21.10 Walau bagaimanapun, pada bila-bila masa di sepanjang pelaksanaan projek tersebut, kontraktor boleh mengemukakan Bon Pelaksanaan dan LPB boleh memulangkan Wang Jaminan Pelaksanaan yang ditahan.

21.11 Tempoh sah laku Bon Pelaksanaan bagi perolehan kerja adalah berdasarkan nilai projek seperti berikut:

Nilai Projek	Tempoh sah laku Bon Pelaksanaan
Kos projek sehingga RM10 Juta	<ul style="list-style-type: none">• Dari Tarikh kuat kuasa kontrak sehingga 12 bilan selepas tamat Tempoh Kecacatan (DLP)• Format dan kandungan seperti di Lampiran I (i)
Kos Projek melebihi RM10 Juta	<ul style="list-style-type: none">• Dari tarikh kuat kuasa sehingga 24 bulan selepas Tempoh Tangungan Kecacatan (DLP)• Format dan kandungan seperti di Lampiran I (ii).

21.12 Jika berlaku kelewatan dalam penyediaan projek, tindakan serta merta hendaklah diambil oleh penyebut harga berjaya untuk memastikan tempoh sah laku Bon Pelaksanaan dilanjutkan, tidak kira sama ada LPB mengenakan ganti rugi tertentu atau ganti rugi ditetapkan atau lanjutan masa diluluskan.

21.13 Bon Pelaksanaan akan dikembalikan setelah kontrak dilaksanakan dengan sempurna dan memuaskan. Sekiranya kontrak itu tidak dilaksanakan dengan sempurna dan memuaskan, maka Bon Pelaksanaan itu akan dirampas. Bon Pelaksanaan hendaklah dikemukakan dalam tempoh empat belas (14) hari dari tarikh Surat Setuju Terima (SST) tawaran dikeluarkan. Kelewatan penyerahan bon pelaksanaan akan menyebabkan SST dibatalkan dan seterusnya kontrak ditamatkan. LPB adalah berhak untuk berbuat demikian bagi mengelakkan kelewatan demi memastikan pelaksanaan sebut harga ini berjalan seperti yang dirancang.

22.0 TAWARAN ALTERNATIF, SYARAT DAN KEPERLUAN

Penyebut harga hendaklah mengikut dengan sepenuhnya kehendak-kehendak dan keperluan- keperluan yang telah ditetapkan dalam Dokumen Sebut harga kecuali terdapat addenda- addenda yang dikeluarkan oleh LPB. Oleh yang demikian, penyebut harga adalah dilarang sama sekali untuk membuat apa-apa perubahan di dalam Dokumen Sebut harga dan Lampiran-Lampiran yang disertakan bersama sebut harga ini.

Jika penyebut harga ingin menetapkan terma, syarat atau keperluannya sendiri yang berbeza dengan apa yang terdapat dalam Dokumen Sebut harga, penyebut harga hendaklah terlebih dahulu menyiapkan dan mengemukakan sebut harganya yang lengkap yang mengikut sepenuhnya kehendak-kehendak dalam Dokumen

SEBUT HARGA KERJA MEMBAIKPULIH RUMAH S/E9-1, LORONG 1, JALAN PANGERAN MATUSIN TAMAN MAWAR

Sebut harga. Selepas itu, barulah penyebut harga menetapkan terma, syarat dan keperluannya yang berbeza dengan apa yang terdapat dalam Dokumen Sebut harga dalam surat depan semasa mengemukakan sebut harga, dan juga menyatakan dengan jelas akan kesan oleh terma, syarat dan keperluan yang ditetapkan itu ke atas Sebut harga ini jika LPB menerima terma, syarat dan keperluan tersebut.

23.0 BAYARAN KEPADA PENYEBUT HARGA

23.1 Bayaran kepada penyebut harga yang berjaya hanya akan dibuat dalam tempoh 14 hari setelah bekalan/ perkhidmatan/ kerja ini disemak dan disahkan telah dilaksanakan dengan sempurna oleh SO yang dilantik.

23.2 Penyebut harga hendaklah mengemukakan salinan borang Pesanan Tempatan (Local Order – LO) yang telah dilengkapi, bertandatangan, mempunyai cop syarikat dan ditarikhkan beserta inbois asal dan dokumen sokongan seperti *delivery note* kepada LPB untuk tujuan bayaran.”

24.0 IKLAN DAN PUBLISITI

Tiada maklumat berkenaan kontrak boleh disiarkan dalam sebarang akhbar, majalah atau alat pengiklanan/ media massa melainkan jika pengiklanan itu telah pun dihantar kepada dan diluluskan oleh LPB terlebih dahulu.

25.0 DOKUMEN ADALAH SULIT

Semua Dokumen Sebut harga adalah dianggap sulit dan persendirian.

26.0 DOKUMEN TIDAK BOLEH DICACATKAN

Dokumen Sebut harga hendaklah tidak dikoyak, dokumen-dokumen diasingkan di antara satu dengan yang lain dan tiada pertambahan atau pembedahan yang tidak sah dibuat dalam Borang Sebut harga atau mana-mana bahagian Dokumen Sebut harga selain daripada mengisi ruang kosong yang perlu diisi.

27.0 BANTAHAN KE ATAS SPESIFIKASI SEBUT HARGA

27.1 Penyebut harga adalah dibenarkan untuk membuat bantahan secara bertulis kepada LPB dan disalinkan kepada Perbendaharaan sekiranya ia mendapati spesifikasi sebut harga menjurus kepada sesuatu jenama.

**SEBUT HARGA KERJA MEMBAIKPULIH RUMAH S/E9-1, LORONG 1, JALAN
PANGERAN MATUSIN TAMAN MAWAR**

- 27.2 Bantahan tersebut beserta bukti-bukti yang kukuh hendaklah dikemukakan kepada LPB dalam tempoh empat belas (14) hari dari tarikh Dokumen Sebut harga mula dikeluarkan.
- 27.3 Bantahan yang diterima selepas tempoh tersebut tidak akan dipertimbangkan.

28.0 PEMATUHAN KEPADA KEHENDAK UNDANG-UNDANG

- 28.1 Penyebut harga adalah bertanggungjawab untuk mematuhi semua kehendak undang-undang, akta-akta dan peraturan yang sedang berkuatkuasa semasa mengisi dan menghantar sebut harga ini yang berkaitan dengan keselamatan (SOCSO), Perintah Gaji Minimum, Akta Imigresen dan akta lain-lain yang berkaitan.
- 28.2 Sekiranya penyebut harga didapati memberikan maklumat palsu atau sengaja menyembunyi atau tidak memberikan mana-mana maklumat yang memberikan kesan negatif terhadap keupayaannya, sebut harganya akan ditolak dan tindakan tatatertib akan diperakukan terhadapnya seperti mana yang dinyatakan dalam **Perkara 18: Pelanggaran Syarat-Syarat Sebut Harga**.

LAMPIRAN A: SKOP KERJA DAN SPESIFIKASI TEKNIKAL

SEBUT HARGA KERJA MEMBAIKPULIH RUMAH S/E9-1, LORONG 1, JALAN PANGERAN MATUSIN TAMAN MAWAR

LAMPIRAN A

1.0 Skop Kerja

Skop kerja bagi sebut harga diatas adalah termasuk membersihkan, membekal dan kerja-kerja membaikpulihan rumah S/E 9-1 sehingga kembali seperti keadaan asal termasuk kerja-kerja yang berkaitan.

2.0 Spesifikasi

2.1 Kerja-kerja Awalan dan Am

- 2.1.1 Pihak kontraktor dikehendaki untuk menyediakan Personal Protective Equipment (PPE) yang merangkumi topi keselamatan, kasut keselamatan, *safety harness* dan lain-lain peralatan keselamatan yang berkaitan.
- 2.1.2 Pihak kontraktor hendaklah menyediakan papan tanda yang bersesuaian ditapak sebelum dan semasa kerja dilaksanakan seperti AWAS, KERJA SEDANG DIJALANKAN, BAHAYA dan lain-lain yang berkenaan.
- 2.1.3 Pihak kontraktor turut dikehendaki menyediakan Peti Kecemasan di tapak sepanjang tempoh kerja dilaksanakan.
- 2.1.4 Kontraktor hendaklah menyediakan 2 set gambar foto bagi tiga (3) peringkat kemajuan kerja iaitu sebelum, semasa dan selepas siap dalam bentuk profile dan cetakan berwarna. Semua gambar hendaklah diambil daripada lokasi atau sudut yang sama bagi tujuan rekod dan pengesahan.
- 2.1.5 Kontraktor dikehendaki untuk membuka, menanggalkan dan membersihkan semua perkakasan, peralatan, binaan yang telah rosak akibat kebakaran di tapak serta membuang sisaan binaan tersebut ketempat pembuangan yang dibenarkan.

2.2 Kerja-kerja Membaikpulihan tapak

- 2.2.1 Membekal dan memasang '*UAC*' *superflex ceiling* bersaiz 2400mm x 1200 mm x 3.2mm atau yang setara. Kerja-kerja pemasangan adalah termasuk memasang *hardwood ceiling joist* dan *hardwood nogging* yang baharu serta kerja-kerja yang berkaitan pada keseluruhan siling dalaman serta luaran sekiranya perlu. (rujuk lukisan)
- 2.2.2 Membekal dan menggantikan semula kepingan *colorbond metal roofing* 0.48mm 'UGI' pada bumbung yang berkaitan lengkap dengan '*metal flashing*' dan aksesori, termasuk *grouting* dan *sealant* yang dibenarkan dan memastikan semua kawasan yang terlibat dibaiki sebaiknya.

**SEBUT HARGA KERJA MEMBAIKPULIH RUMAH S/E9-1, LORONG 1, JALAN PANGERAN
MATUSIN TAMAN MAWAR**

LAMPIRAN A

- 2.2.3 Membekal dan memasang semula insulasi 50mm *RockWool* bersama lapisan *aluminium foil* dan *chicken wire mesh* pada bumbung rumah termasuk aksesori berkaitan bagi memastikan keadaan bumbung baharu yang dipasang berada didalam keadaan yang sempurna dan baik seperti asal.
- 2.2.4 Membekal dan memasang semula '*gutter*' bersaiz 190mmx150mm, rainwater downpipe lengkap dengan aksesori berserta Fascia board yang terjejas dan memastikan pengaliran air pada gutter lancar dan kembali seperti keadaan yang asal.
- 2.2.5 Memecah serta membersihkan segala Jubin dan krid di kawasan yang terlibat dan meratakan semula lantai untuk menerima permukaan baharu. Turapan simen dan pasir (1:3) atau skrid dilepa licin untuk menerima jubin lantai 25mm.
- 2.2.6 Jubin lantai yang dipasang hendaklah jenis homogenous 400mm x 400mm 'Kimgress' atau setara. Pemasangan kemas skirting lantai jenis jubin digunakan bagi menggantikan *skirting* asal pada semua bahagian rumah yang terlibat.
- 2.2.7 Kerja-kerja membekal dan memasang tingkap jenis kesmen aluminium termasuk kelengkapan tingkap dan bingkai dan kemasdikal dengan "*Butyl Mastic Sealer*" termasuk kaca dan peralatan lain seperti *mosquito netting* selengkapnya seperti yang diarahkan oleh Pegawai Penguasa. (rujuk lukisan).
- 2.2.8 Membekal dan memasang pintu hardwood atau setara beserta bingkai yang telah diketam dan dikawit serta dicat dengan menggunakan cat yang diiktiraf termasuk segala kelengkapan seperti yang diarahkan oleh Pegawai Penguasa.
- 2.2.9 Membekal dan memasang Jubin *glazed ceramic wall* 250mm x 200mm 'Kimgress' atau yang setara pada dinding dapur serta kerja-kerja berkaitan seperti didalam lukisan.
- 2.2.10 Kerja-kerja mengecat semula keseluruhan dinding dalaman rumah termasuk pintu dan lain-lain yang berkaitan. Kerja-kerja terlibat adalah termasuk mengikis cat lama, distemper lama dan sebagainya, basuh dan baiki semua retak dan permukaan lain yang cacat. Kontraktor dikehendaki untuk membekal dan mengecat dua lapis cat asas, membekal dan mengecat dua lapis cat emulsi dari jenis cat yang diluluskan atau setaraf serta kerja-kerja berkaitan sepertimana yang diluluskan dan diarahkan oleh Pegawai Penguasa. Pihak kontraktor wajib untuk melampirkan bersama risalah/maklumat cat dan bahan yang digunapakai bagi kerja-kerja diatas sebagai rujukan.

SEBUT HARGA KERJA MEMBAIKPULIH RUMAH S/E9-1, LORONG 1, JALAN PANGERAN MATUSIN TAMAN MAWAR

LAMPIRAN A

- 2.2.11 Membaiki semula 75mm tebal *concrete bench/ tabletop* yang rosak lengkap dengan Jubin seramik 200mmn x 200mm yang baharu. Binaan hendaklah setara dan setanding dengan kualiti binaan sebelumnya.
- 2.2.12 Membina semula *low & high* kabinet dapur kemas matt Formica seperti didalam lukisan.
- 2.2.13 Menggantikan semula "*double stainless steel sink*" yang baharu lengkap dengan aksesori yang berkaitan termasuk sambungan saluran paip air bersih dan kumbahan yang lengkap. Kerja-kerja perpaipan adalah termasuk membekal dan memasang tangki simpanan air dan sistem pembekalan air yang sempurna pada keseluruhan rumah.
- 2.2.14 Kerja-kerja Pendawaian semula bagi keseluruhan rumah termasuk semua peralatan dan perkakasan elektrik asal seperti yang telah disediakan serta kerja-kerja berkaitan. (Rujuk lukisan bagi pendawaian dan peralatan yang disenaraikan).
- 2.2.15 Membuat laporan pengujian dan pentauliahan keatas pemasangan serta pengesahan (endorsement) laporan tersebut hendaklah dilaksanakan oleh pihak *Authorize to Test (ATT)* yang berkeelayakan.
- 2.2.16 Pihak kontraktor di **WAJIBKAN** melawat tapak dan memastikan kerja-kerja yang bakal terlibat telah dikenalpasti sebelum menawarkan sebarang sebut harga. Sebut harga yang ditawarkan hendaklah merangkumi kerja-kerja bekalan, pembersihan, pembuangan, pemasangan, pengangkutan, kos buruh dan kos-kos berkaitan sehingga kerja-kerja dilaksanakan dengan sempurna. Sebarang kesilapan harga yang diberikan adalah tanggungjawab penyebut harga sendiri.

3.0 Pembatalan Kontrak

Jika penyebut harga gagal atau enggan melaksanakan kontrak ini setelah diberi notis Arahan Mula Kerja, pihak Lembaga Pelabuhan Bintulu berhak menamatkan kontrak ini dan menuntut ganti rugi sekiranya berkaitan. Pembayaran kepada penyebut harga hanya akan dibuat bagi harga barang yang telah dibekalkan dengan sempurna sahaja.

4.0 Kerosakan di tapak

Sebarang kerosakan di tapak akibat daripada kecuaiian dibawah tanggungjawab penyebut harga.

**SEBUT HARGA KERJA MEMBAIKPULIH RUMAH S/E9-1, LORONG 1, JALAN PANGERAN
MATUSIN TAMAN MAWAR**

LAMPIRAN A

5.0 Tempoh Penyiapan Kerja

Penyebut harga yang berjaya hendaklah menyempurnakan semua kerja dalam tempoh lima (5) bulan mulai tarikh pengeluaran Arahan Mula Kerja oleh Lembaga Pelabuhan Bintulu.

6.0 Bayaran

Bayaran akan dibuat dalam tempoh empat belas (14) hari setelah kerja-kerja disahkan dengan sempurna oleh Pegawai Pengawas yang dilantik.

7.0 Denda Kelewatan

Penyebut harga yang gagal untuk menyempurnakan kerja dalam tempoh yang telah ditetapkan akan dikenakan denda. (Rujuk Arahan kepada penyebut harga)

8.0 AM

- 8.1 Mengemukakan sebut harga keseluruhan tidak menjamin bahawa penyebut harga akan ditawarkan kerja.
- 8.1 Pihak Lembaga Pelabuhan Bintulu berhak untuk mengubahsuai sebut harga mengikut kesesuaian selepas tawaran dibuat kepada pihak kontraktor.
- 8.2 Sila penuhi Lampiran 1, kegagalan penyebut harga untuk berbuat demikian boleh menyebabkan sebut harga ditolak.

LAMPIRAN A1: *DRAWINGS*

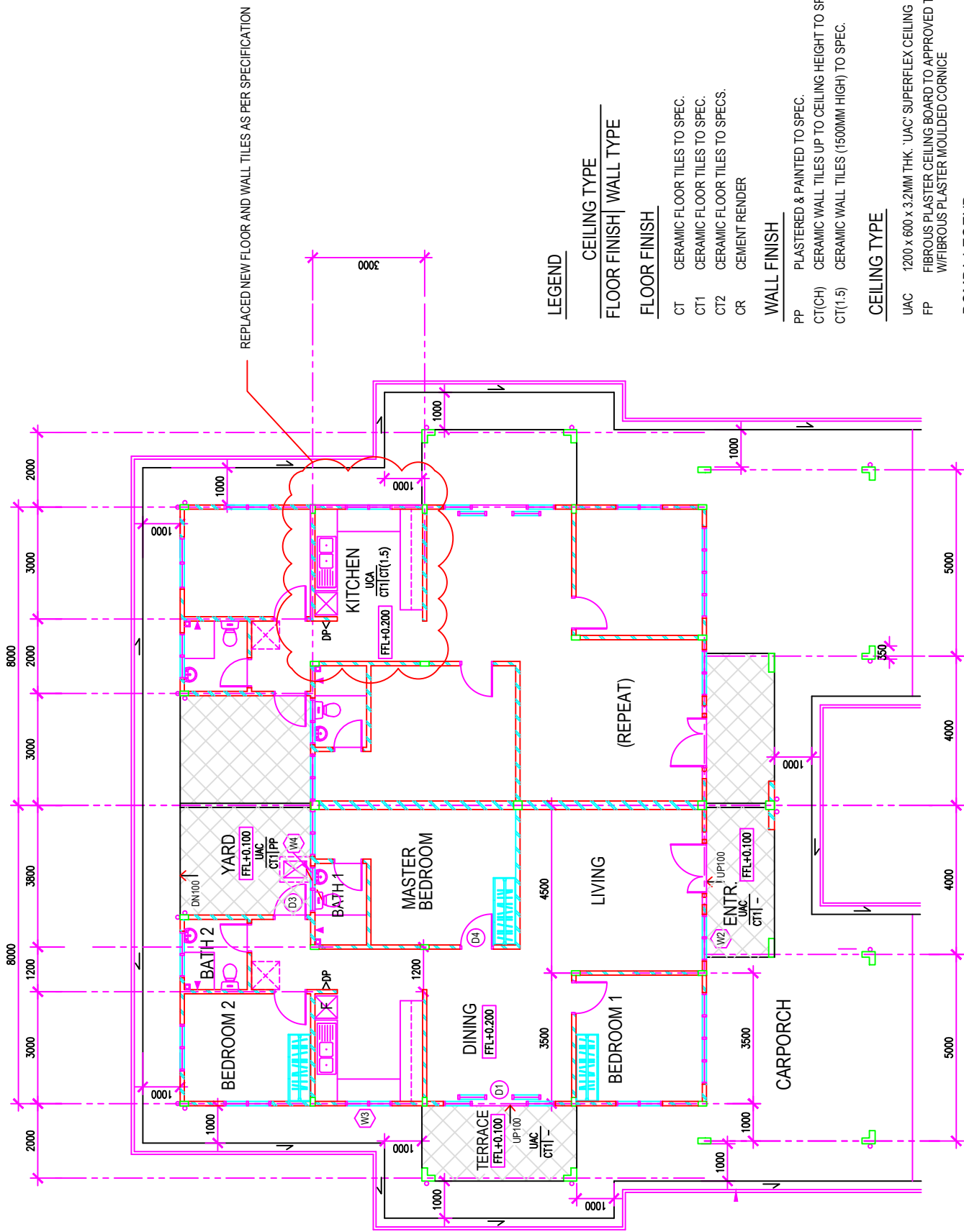

FLOOR PLAN
TYPE E

LEGEND

CEILING TYPE
FLOOR FINISH | WALL TYPE

FLOOR FINISH

- CT CERAMIC FLOOR TILES TO SPEC.
- CT1 CERAMIC FLOOR TILES TO SPEC.
- CT2 CERAMIC FLOOR TILES TO SPECS.
- CR CEMENT RENDER

WALL FINISH

- PP PLASTERED & PAINTED TO SPEC.
- CT(CH) CERAMIC WALL TILES UP TO CEILING HEIGHT TO SPEC.
- CT(1.5) CERAMIC WALL TILES (1500MM HIGH) TO SPEC.

CEILING TYPE

- UAC 1200 x 600 x 3.2MM THK. 'UAC' SUPERFLEX CEILING
- FP FIBROUS PLASTER CEILING BOARD TO APPROVED TYPE
- WFIBROUS PLASTER MOULDED CORNICE

BOMBA LEGEND

- △DP 9KG DRY POWDER FIRE EXTINGUISHER

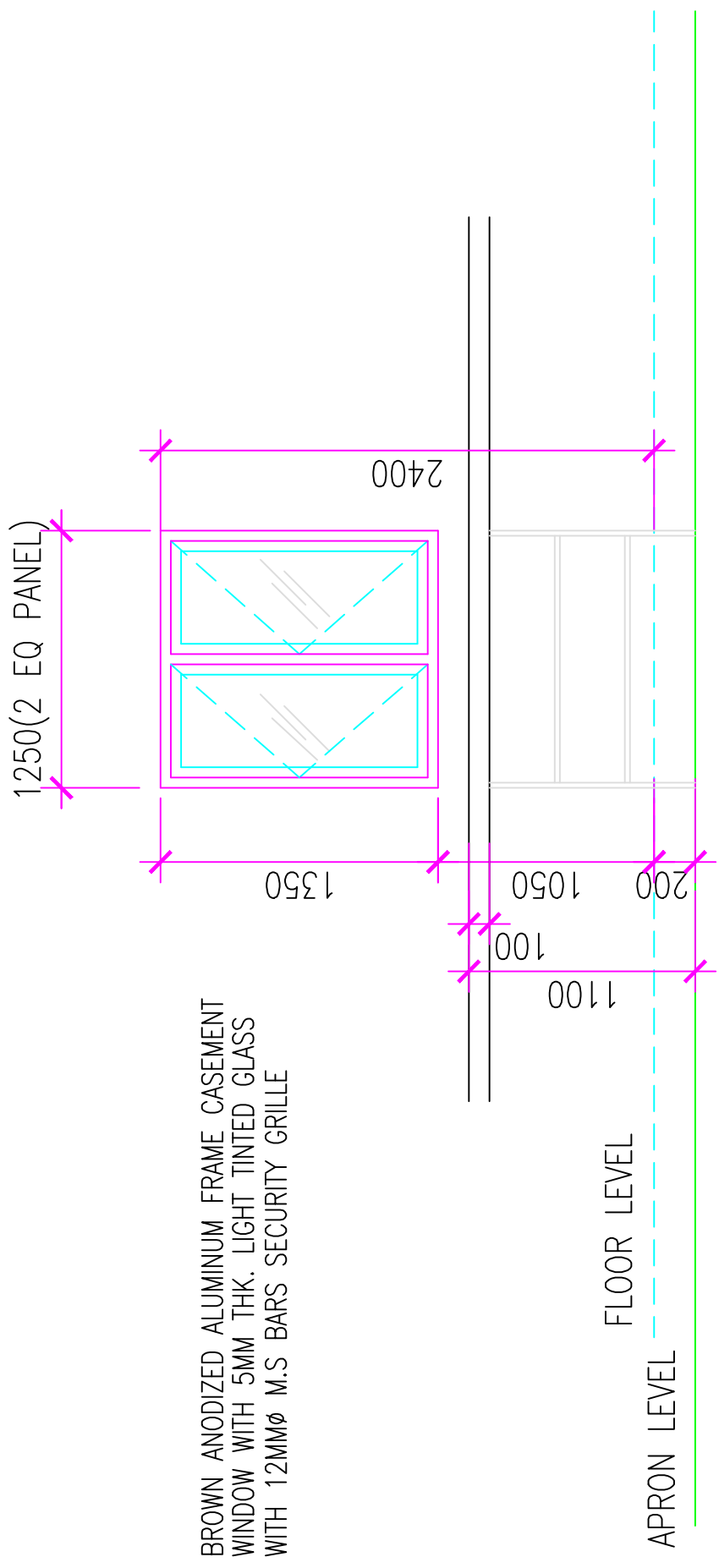

BROWN ANODIZED ALUMINUM FRAME CASEMENT WINDOW WITH 5MM THK. LIGHT TINTED GLASS WITH 12MMØ M.S BARS SECURITY GRILLE

WINDOW DETAIL

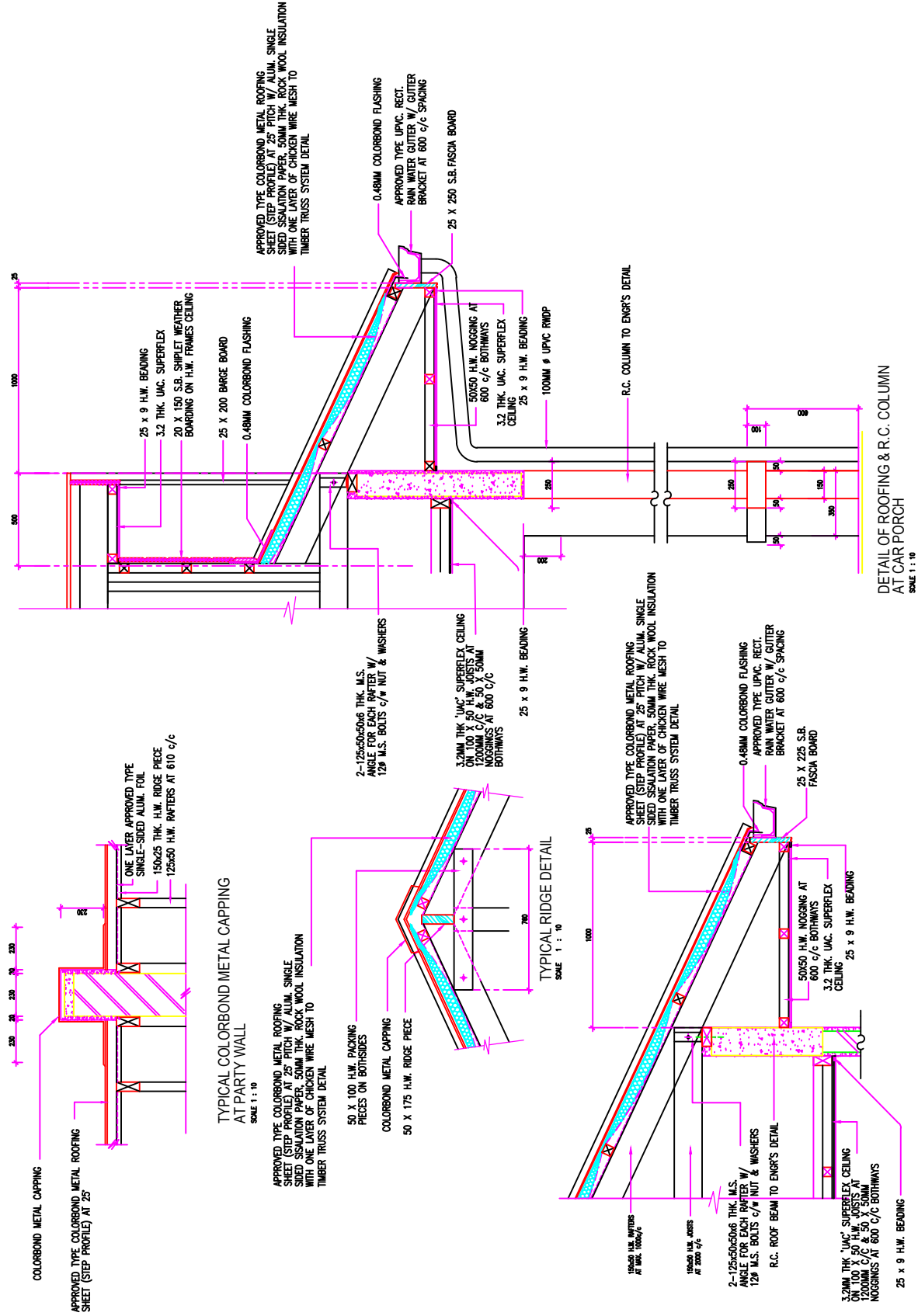

ROOF DETAIL & COLUMN DETAIL

LAMPIRAN 6

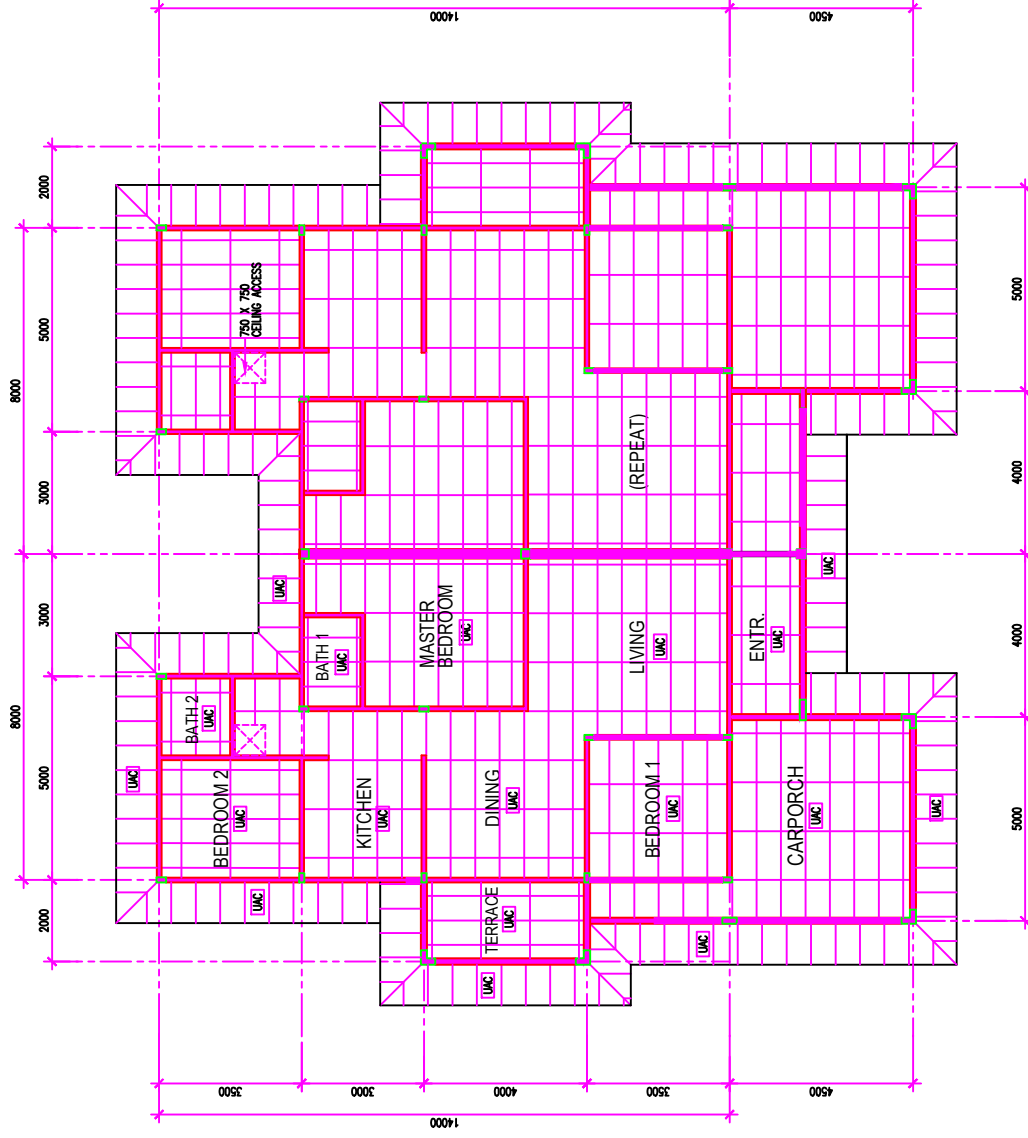

CEILING TYPE

- UAC 1200x600x32MMTHK. UAC SUPERFLEX CEILING
- FP FIBROUS PLASTER CEILING BOARD TO APPROVED TYPE WITH TIMBER PLASTER MOULDED CORNICE

REFLECTED CEILING PLAN
SCALE 1:100

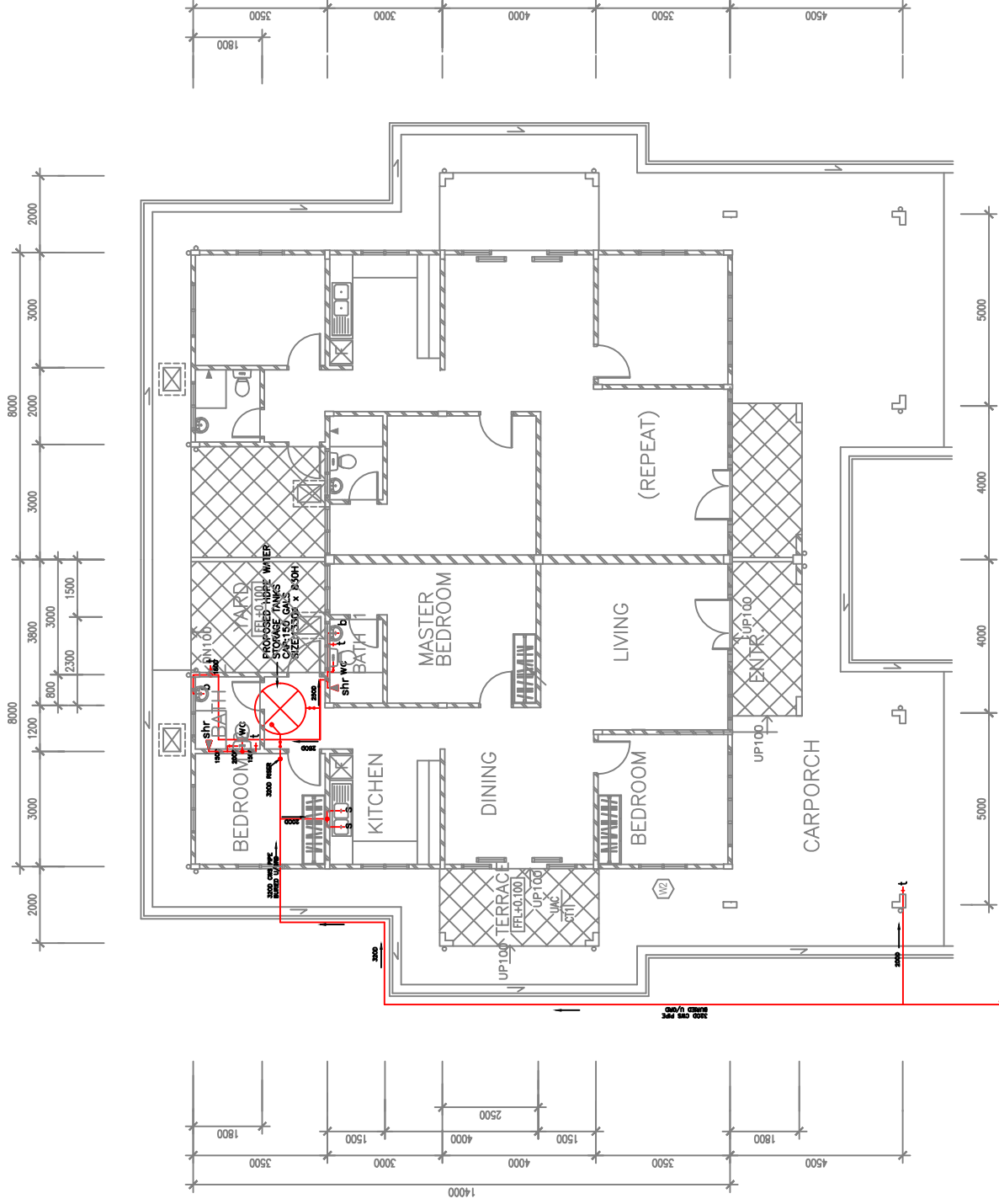

FLOOR PLAN
SCALE 1 : 100 (A1)
1 : 200 (A3)

COLD WATER MAIN

NOTE

1. COLD WATER PIPE SHALL BE HDPE PIPE.

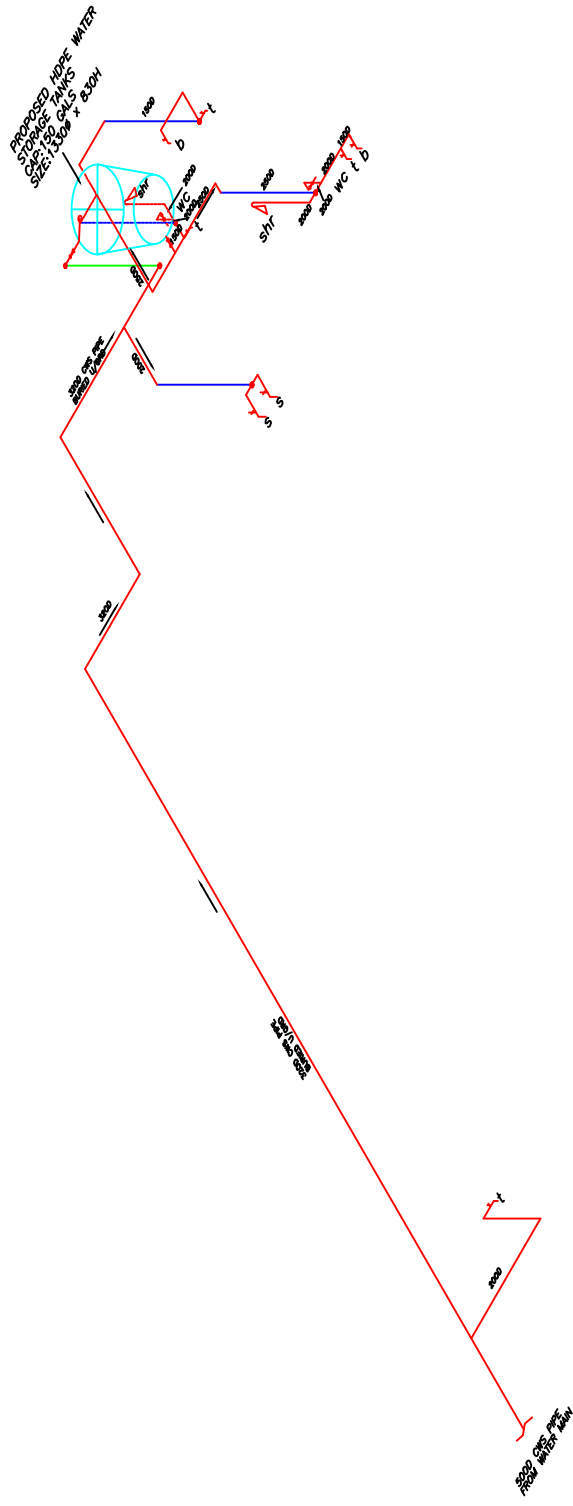

SCHEMATIC DIAGRAM
SCALE: N.T.S

LAMPIRAN B: BORANG SEBUT HARGA (LAMPIRAN Q)



BORANG SEBUTHARGA

Bila menjawab, sila nyatakan nombor ini

No. Sebutarga LPB/600/Q16/2024

(Kew 284-Pin 5/94)

KERAJAAN MALAYSIA (ARAHAN PERBENDAHARAAN 170) NEGERI SARAWAK

SEBUT HARGA UNTUK BEKALAN BARANG-BARANG/PERKHIDMATAN/KERJA

Kepada (Nama Syarikat)

No. Telefon : No. Pendaftaran dengan Kementerian Kewangan : Kod Bidang Pendaftaran yang relevan dengan perkhidmatan ini: Lembaga Pembangunan Industri Pembinaan Malaysia, LPIPM (CIDB) Gred : G1 Kategori : Bangunan DAN Mekanikal & Elektrikal Pengkhususan : B04- Kerja- Kerja Pembinaan Bangunan; DAN E11- Kerja Am Elektrik

Pelawaan Sebutarga dikeluarkan LEMBAGA PELABUHAN BINTULU Tingkat 8, 9 & 10 Menara Kidurong KM 12, Jln Tanjung Kidurong Peti Surat 296 97007 Bintulu Sarawak Malaysia No. Telefon : 086-253888 Tarikh :

1. Sila beri sebutarga untuk bekalan barang-barang/perkhidmatan/kerja yang disenaraikan di bawah tertakluk kepada syarat-syarat yang ditetapkan:-

- 1.1 Syarat Penyerahan/ Penyempurnaan : Rujuk Lampiran
1.2 Tarikh Penyerahan/ Penyempurnaan dikehendaki : Rujuk Lampiran
1.3 Arah pengiriman : Rujuk Lampiran
1.4 Sebutarga hendaklah dimasukkan ke dalam suatu sampul berakri dan bertanda : No. Sebutarga LPB/600/Q16/2024
1.5 Sebutarga hendaklah dimasukkan ke dalam peti tawaran yang berkenaan di alamat di atas tidak lewat pada Jam 12.00 tengahari
1.6 Tempoh sahlaku sebutarga hendaklah 90 hari selepas tarikh tutup.

Tandatangan Nama Pegawai Jawatan Pengurus Besar Mizool Amir Bin Mat Brus



2. Jadual Sebutarga:-

Table with 6 columns: B4, Perihal barang-barang/ perkhidmatan dan Syarat-syarat Khas (Spesifikasi), Unit Ukuran, Kuantiti/ Kekerapan, Kadar (RM), Harga (RM). Includes 'Rujuk Lampiran' and 'Bill Of Quantities'.

- 2.1. Harga yang ditawarkan adalah harga bersih; dan
2.2. Tarikh penyerahan/ penyempurnaan ialah

Saya/Kami dengan ini menawarkan untuk membekalkan barang-barang/perkhidmatan/kerja di atas dengan harga dan syarat-syarat yang ditunjukkan di atas dengan tertakluk kepada syarat-syarat di atas dan di belakang ini.

Tandatangan Penyebutarga :
Nama dan K/P :
Alamat Syarikat :

Tarikh :

SYARAT-SYARAT AM

Tertakluk kepada apa-apa syarat khas yang ditetapkan di tempat lain dalam pelawaan ini, syarat-syarat am yang berikut hendaklah dipakai, melainkan setakat mana syarat-syarat am itu ditolak atau diubah dengan khususnya oleh penyebut harga.

1. **KEADAAN BARANG**

Semua barang hendaklah tulen, baru dan belum digunakan

2. **HARGA**

Harga yang ditawarkan hendaklah harga bersih termasuk semua diskaun dan kos tambahan yang berkaitan.

3. **SEBUT HARGA SEBAHAGIAN**

Sebut harga boleh ditawarkan bagi semua bilangan item atau sebahagian bilangan item.

4. **BARANG-BARANG SETARA**

Sebut harga boleh ditawarkan bagi barang-barang setara yang sesuai dengan syarat butir-butir penuh diberi.

5. **PENYETUJUAN**

- (i) Kerajaan tidak terikat untuk menyetujui terima sebut harga yang terendah atau mana-mana sebut harga.
- (ii) Tiap-tiap satu butiran akan ditimbangan sebagai suatu sebut harga yang berasingan.

6. **PEMERIKSAAN**

- (iii) Kerajaan adalah sentiasa berhak menghendaki barang-barang itu diperiksa diuji oleh seseorang pegawai yang dilantik olehnya dalam masa pembuatan atau pada bila-bila masa lain sebelum penyerahan.
- (iv) Penyebut harga hendaklah memberi kemudahan pemeriksaan atau pengujian apabila dikehendaki.

7. **PERAKUAN MENYATAKAN PENENTUAN TELAH DIPATUHI**

Penyebut harga dikehendaki memperakui bahawa barang-barang perkhidmatan yang dibekalkan oleh mereka adalah mengikut penentuan atau piawai (jika ada) yang dinyatakan di dalam pelawaan ini.

8. **PENOLAKAN**

- (i) Barang-barang yang rendah mutunya atau yang berlainan daripada barang-barang yang telah dipersetujui sebut harganya boleh ditolak.
- (ii) Apabila diminta penyebut harga hendaklah menyebabkan barang-barang yang ditolak itu dipindahkan atas tanggungan dan perbelanjaannya sendiri, dan ia hendaklah membayar balik kepada Kerajaan segala perbelanjaan yang telah dilakukan mengenai barang-barang yang ditolak itu.
- (iii) Fasal-kecil (i) dan (ii) di atas ini tidaklah memudaratkan apa-apa hak Kerajaan untuk mendapatkan ganti rugi kerana kemungkinan kontrak.

9. **PENGIKLANAN**

Tiada apa-apa iklan mengenai persetujuan terhadap mana-mana sebut harga boleh disiarkan dalam mana-mana akhbar, majalah, atau lain-lain saluran iklan tanpa kelulusan Ketua Setiausaha Perbendaharaan atau Pegawai Kewangan Negeri terlebih dahulu.

10. **TAFSIRAN**

Sebut harga ini dan apa-apa kontrak yang timbul daripadanya hendaklah diertikan mengikut dan dikawal oleh undang-undang Malaysia, dan penyebut harga bersetuju tertakluk hanya kepada bidang kuasa Mahkamah Malaysia sahaja dalam apa-apa pertikaian atau perselisihan jua pun yang mungkin timbul mengenai sebut harga ini atau apa-apa kontrak yang timbul daripadanya.

11. **INSURANS**

Tiada apa-apa insurans atas barang-barang dalam perjalanan daripada negeri pembekal atau dalam Malaysia dikehendaki dimasukkan ke dalam sebut harga.

BARANG-BARANG EX-STOK ATAU BARANG-BARANG KELUARAN MALAYSIA

12. **CUKAI**

Harga yang ditawarkan adalah diertikan sebagai termasuk cukai jika berkenaan.

13. **PEMBUNGKUSAN**

- (i) Harga yang ditawarkan adalah diertikan sebagai termasuk belanja bungkusan dan belanja pembungkusan.
- (ii) Apa-apa kerugian atau kerosakan akibat bungkusan atau pembungkusan yang tidak mencukupi atau cacat, hendaklah diganti oleh penjual.

14. **PENGENALAN**

Nama pembuat, jenama, nombor perniagaan atau nombor katalog dan negeri tempat asal barang-barang itu, jika berkenaan, hendaklah ditunjukkan.

BARANG-BARANG DIPESAN DARI LUAR MALAYSIA

15. **CUKAI**

Harga tawaran hendaklah diertikan sebagai termasuk semua cukai, unsur-unsur cukai adalah dikehendaki ditunjukkan berasingan.

16. **MATA WANG**

Sebut harga hendaklah dinyatakan dalam Ringgit Malaysia (RM).

17. **PEMBUNGKUSAN**

- (i) Barang-barang hendaklah dibungkus dengan sesuai untuk dieksport ke Malaysia melainkan jika mengikut norma perdagangan barang-barang itu dieksport dengan tidak membungkus
- (ii) Harga yang ditawarkan adalah diertikan sebagai termasuk belanja bungkusan dan belanja pembungkusan.
- (iii) Apa-apa kerugian atau kerosakan akibat bungkusan atau pembungkusan yang tidak mencukupi atau cacat hendaklah diganti oleh penyebut

LAMPIRAN C: RINGKASAN TAWARAN HARGA / BILL OF QUANTITY

**SEBUT HARGA KERJA MEMBAIKPULIH RUMAH S/E9-1, LORONG 1, JALAN PANGERAN
MATUSIN TAMAN MAWAR**

LAMPIRAN C

BILL OF QUANTITIES (BQ)

1.0 Kerja Awalan

BIL	BUTIRAN KERJA	UNIT	KUANTITI	HARGA PER UNIT (RM)	JUMLAH (RM)
	Kerja -kerja awalan dan Am serta lain-lain berkaitan				
1.	KEHENDAK-KEHENDAK PERMULAAN				
	1.1 <i>Personal Protective Equipment</i>	<i>Lump Sum</i>			
	1.2 <i>Signage</i>	<i>Lump Sum</i>			
	1.3 <i>1st aid kit</i>	1 Unit			
	1.4 Gambar foto kemajuan kerja untuk 3 peringkat iaitu sebelum, semasa dan selepas siap kerja siap dalam bentuk profile dan cetakan bewarna. (Semua gambar hendaklah diambil daripada Lokasi atau sudut yang sama dan disediakan sebanyak 2 set setiap peringkat)	<i>Lump Sum</i>			
	1.5 Kerja-kerja membersihkan tapak termasuk kerja-kerja yang berkaitan seperti membuka, menanggalkan, membersihkan dan membuang segala bahan binaan dan perkakasan bagi menyiapkan tapak untuk kerja-kerja membaikpulih.	<i>Lump Sum</i>			

**SEBUT HARGA KERJA MEMBAIKPULIH RUMAH S/E9-1, LORONG 1, JALAN PANGERAN
MATUSIN TAMAN MAWAR**

LAMPIRAN C

BIL	BUTIRAN KERJA	UNIT	KUANTITI	HARGA PER UNIT (RM)	JUMLAH (RM)
	Kerja-kerja membaikpulih termasuk, membekal, memasang dan lain-lain kerja yang berkaitan				
2.1	Membekal dan memasang semula siling ' <i>UAC' superflex ceiling</i> ' atau yang setara dengannya serta <i>hardwood ceiling joist</i> dan <i>hardwood nogging</i> pada bahagian yang berkaitan (rujuk lukisan)	m ²	100		
2.2	Membekal dan menggantikan kepingan <i>colorbond metal roofing</i> 0.48mm 'UGI' beserta ' <i>metal flashing</i> ' dan aksesori yang berkaitan termasuk grouting dan sealant yang dibenarkan.	m ²	85		
2.3	Membekal dan memasang semula insulasi 50mm <i>RockWool</i> bersama lapisan <i>aluminium foil</i> dan <i>chicken wire mesh</i> pada bumbung rumah termasuk aksesori berkaitan.	m ²	85		
2.4	Membekal dan memasang ' <i>gutter</i> ' bersaiz 190mmx150mm yang terjejas serta <i>rainwater downpipe</i> dan <i>fascia board</i> lengkap dengan aksesori pemasangan seperti didalam lukisan.	m	10		

**SEBUT HARGA KERJA MEMBAIKPULIH RUMAH S/E9-1, LORONG 1, JALAN PANGERAN
MATUSIN TAMAN MAWAR**

LAMPIRAN C

BIL	BUTIRAN KERJA	UNIT	KUANTITI	HARGA PER UNIT (RM)	JUMLAH (RM)
	Kerja-kerja membaikpulih termasuk membuka, membekal, memasang dan lain-lain yang berkaitan				
	<p>KERJA LANTAI</p> <p>3.1 Kerja-kerja membekal dan memasang Jubin Lantai jenis <i>homogenous</i> 400mm x 400mm 'Kimgress' atau setara pada kawasan terlibat dan menggantikan keseluruhan kemas skirting kepada jenis jubin serta kerja-kerja yang berkaitan. ($\pm 12 \text{ m}^2$)</p> <p>KERJA PINTU DAN TINGKAP</p> <p>4.1 Kerja-kerja membekal dan memasang tingkap jenis kesmen aluminium termasuk kelengkapan tingkap dan bingkai dan kemasdikal dengan "<i>Butyl Mastic Sealer</i>" termasuk kaca, peralatan lain dan <i>mosquito Netting</i>. (rujuk lukisan untuk saiz)</p> <p>4.2 Membekal dan memasang pintu dan bingkai yang telah diketam dan dikawit serta dicat dengan menggunakan cat yang diiktiraf termasuk segala kelengkapan seperti yang diarahkan oleh Pegawai Penguasa.</p>	<p><i>Lumpsum</i></p> <p>Nos</p> <p>Nos</p>	<p><i>Lumpsum</i></p> <p>1</p> <p>1</p>		

**SEBUT HARGA KERJA MEMBAIKPULIH RUMAH S/E9-1, LORONG 1, JALAN PANGERAN
MATUSIN TAMAN MAWAR**

LAMPIRAN C

BIL	BUTIRAN KERJA	UNIT	KUANTITI	HARGA PER UNIT (RM)	JUMLAH (RM)
	Kerja-kerja membaikpulih termasuk membuka, membekal, memasang dan lain-lain yang berkaitan				
	<p>KERJA DINDING</p> <p>5.1 Membekal dan memasang Jubin <i>glazed ceramic wall</i> 250mm x 200mm '<i>Kimgress</i>' atau yang setara pada dinding dapur serta kerja-kerja berkaitan seperti didalam lukisan.</p> <p>KERJA-KERJA MENGECAT</p> <p>6.1 Kerja-kerja mengikis cat lama, distemper lama dan sebagainya, basuh dan baiki semua retak dan permukaan lain yang cacat. Membekal dan mengecat dua lapis cat asas, membekal dan mengecat dua lapis cat emulsi dari jenis cat yang diluluskan atau setaraf serta kerja-kerja berkaitan sepertimana diarahkan oleh Pegawai Penguasa.</p> <p>KABINET DAPUR</p> <p>7.1 Membaiki semula 75mm tebal <i>concrete bench/ table top</i> lengkap dengan Jubin seramik 200mmn x 200mm yang baharu. Binaan hendaklah setara dan setanding dengan kualiti binaan sebelumnya.</p>	<p>m²</p> <p><i>LumpSum</i></p> <p><i>LumpSum</i></p>	<p>15</p> <p><i>Lumpsum</i></p> <p><i>Lumpsum</i></p>		

**SEBUT HARGA KERJA MEMBAIKPULIH RUMAH S/E9-1, LORONG 1, JALAN PANGERAN
MATUSIN TAMAN MAWAR**

LAMPIRAN C

BIL	BUTIRAN KERJA	UNIT	KUANTITI	HARGA PER UNIT (RM)	JUMLAH (RM)
	Kerja-kerja membaikpulih termasuk membuka, membekal, memasang dan lain-lain yang berkaitan				
7.2	Membina semula kabinet dapur kemas <i> matt Formica</i> seperti didalam lukisan.	<i>Nos</i>	1		
7.3	Menggantikan semula “ <i>double stainlesssteel sink</i> ” yang baharu lengkap dengan aksesori yang berkaitan termasuk sambungan saluran paip air bersih kumbahan yang lengkap.	<i>Lumpsum</i>	<i>Lumpsum</i>		
	KERJA PAIP				
8.1	Kerja-kerja perpaipan termasuk pemasangan tangki air lengkap dengan aksesori berkaitan dan berfungsidengan baik	<i>Lumpsum</i>	<i>Lumpsum</i>		
	KERJA-KERJA ELEKTRIK				
9.1	Kerja-kerja Pendawaian semula bagi keseluruhan rumah termasuk semua kerja-kerja berkaitan. (Rujuk lukisan bagi pendawaian).	<i>Lot</i>	1		

**SEBUT HARGA KERJA MEMBAIKPULIH RUMAH S/E9-1, LORONG 1, JALAN PANGERAN
MATUSIN TAMAN MAWAR**

LAMPIRAN C

BIL	BUTIRAN KERJA	UNIT	KUANTITI	HARGA PER UNIT (RM)	JUMLAH (RM)
9.2	Kerja-kerja adalah termasuk membekal dan memasang ;				
	i) 18W LED <i>Downlight</i>	<i>Nos</i>	7		
	ii) 18W Lampu LED Kalimatang	<i>Nos</i>	2		
	iii) 36W Lampu LED Kalimatang	<i>Nos</i>	9		
	iv) Kipas siling	<i>Nos</i>	5		
	v) 15A <i>switch socket outlet</i>	<i>Nos</i>	1		
	vi) 13A <i>switch socket outlet</i>	<i>Nos</i>	21		
9.3	Membuat laporan pengujian, pentauliahan dan pengesahan:-				
	i) Ujian penebatan/ rintangan				
	ii) Ujian pbumian	<i>Lumpsum</i>	<i>Lumpsum</i>		
	iii) Ujian keterusan				
TEMPOH PENYERAHAN HENDAKLAH WAJIB DIISI DI RUANGAN SEPERTI BERIKUT:-			JUMLAH		
Tempoh penyerahan /kontrak:			SST 8%		
(*hari/minggu/bulan)			(Sekiranya ada)		
**Sila potong yang tidak berkenaan			JUMLAH KESELURUHAN		
Ringgit :					
Malaysia					

****Nota:**

Lembaga Pelabuhan Bintulu berhak menambah atau mengurang jumlah bilangan kerja/ bekalan/ perkhidmatan mengikut keperluan. Jumlah bilangan kerja/ bekalan/ perkhidmatan adalah dimuktamadkan apabila Surat Setuju Terima dikeluarkan

**SEBUT HARGA KERJA MEMBAIKPULIH RUMAH S/E9-1, LORONG 1, JALAN PANGERAN
MATUSIN TAMAN MAWAR**

LAMPIRAN C

MAKLUMAT SYARIKAT	
Nama Syarikat	:
Alamat Syarikat	:
No. Telefon	:
	No. Faks :
<i>Person-in-charge</i>	:
	No. Pendaftaran SST : (Sekiranya ada)
	Cop Rasmi Syarikat :
MAKLUMAT PERBANKAN	
Nama Bank	:
	Cawangan Bank :
Nama Akaun Bank	:
	Nombor Akaun Bank :
Alamat e-mel bahagian penerimaan bayaran	:

LAMPIRAN D: PERNYATAAN MENGENAI KESALAHAN RASUAH

LAMPIRAN D

PERNYATAAN MENGENAI KESALAHAN RASUAH KEPADA SYARIKAT/ KONTRAKTOR/ FIRMA PERUNDING/ PENJAWAT AWAM ATAU MANA-MANA PIHAK YANG BERKAITAN

1. Sebarang perbuatan atau percubaan rasuah untuk menawar atau memberi, meminta atau menerima apa-apa suapan secara rasuah kepada dan daripada mana-mana orang berkaitan perolehan ini merupakan suatu kesalahan jenayah di bawah Akta Pencegahan Rasuah 2009 (Akta 694);
2. Sekiranya mana-mana pihak ada menawar atau memberi apa-apa suapan kepada mana-mana anggota pentadbiran awam, maka pihak yang ditawarkan atau diberi suapan dikehendaki membuat aduan dengan segera ke pejabat Suruhanjaya Pencegahan Rasuah Malaysia (SPRM) atau balai polis yang berhampiran. Kegagalan berbuat demikian adalah merupakan suatu kesalahan di bawah Akta Pencegahan Rasuah 2009 (Akta 694);
3. Tanpa prejudis kepada tindakan-tindakan lain, tindakan tatatertib terhadap anggota perkhidmatan awam dan menyenaraihitamkan kontraktor atau Penyebutharga boleh diambil sekiranya pihak-pihak yang terlibat dengan kesalahan rasuah di bawah Akta Pencegahan Rasuah 2009 (Akta 694); dan
4. Mana-mana kontraktor atau Penyebutharga yang membuat tuntutan pembayaran berkaitan perolehan ini walaupun tiada kerja dibuat atau tiada barangan dibekal mengikut spesifikasi yang ditetapkan atau tiada perkhidmatan yang diberi dan mana-mana anggota perkhidmatan awam yang mengesahkan tuntutan berkenaan adalah melakukan kesalahan di bawah Akta Pencegahan Rasuah 2009 (Akta 694).

LAMPIRAN E: KETERANGAN MENGENAI SYARIKAT

KETERANGAN MENGENAI SYARIKAT

1. **Nama Syarikat** :
2. **Alamat Syarikat** :
.....
.....
3. **Alamat Premis Perniagaan (Jika berlainan dengan alamat syarikat) :**
.....
.....
4. **Nombor Telefon** :
5. **Nombor Faksimili** :
6. **Alamat E-mel** :
7. **Tarikh Syarikat Ditubuhkan** :
8. **Jenis Perniagaan** :
9. **Lembaga Pengarah** :

Bil.	Nama	No. K/P	Warganegara
(i)			
(ii)			
(iii)			
(iv)			
(v)			
(vi)			
(vii)			

10. **Nama Bank** :
11. **Alamat Bank** :
.....

KETERANGAN MENGENAI SYARIKAT

12. **Modal Berbayar** :
13. **Modal Yang Dibenarkan** :
14. **Kemudahan/ Nilai Overdraft** :
15. **Komposisi Modal** :

Bilangan pemegang saham mengikut jumlah unit saham

		Bilangan Pemegang Saham	Jumlah Unit Saham	%
(a)	Bumiputera			
(b)	Bukan Bumiputera			

16. **Komposisi Kakitangan** :

		Bumiputera	Bukan Bumiputera	Jumlah
(a)	Eksekutif			
(b)	Teknikal			
(c)	Perkeranian			
(d)	Buruh/ Kakitangan Rendah			

17. **Taraf Syarikat (sila tanda (x) di petak yang berkenaan)**

- (a) Bumiputera Bukan Bumiputera
- (b) Syarikat Tempatan Luar Negeri

18. **Sebutharga Dengan Kerajaan/ Lembaga Pelabuhan Bintulu Yang Telah Tamat Tempohnya :**

Jika penyebutharga pernah mengikut kontrak dengan Kerajaan Malaysia atau Lembaga Pelabuhan Bintulu pada masa lalu, sila berikan butir-butir kontrak berkenaan dalam Borang Pengalaman Syarikat di **Lampiran H**.

19. **Sebutharga Dengan Kerajaan atau Lembaga Pelabuhan Bintulu Yang Pernah Ditamatkan Atau Digantung :**

Jika penyebutharga pernah mengikut kontrak dengan mana-mana Jabatan Kerajaan atau Lembaga Pelabuhan Bintulu tetapi sebutharga itu telah ditamatkan atau digantung kerana pelanggaran syarat-syarat sebutharga, sila berikan butir-butir mengenai sebutharga berkenaan :

.....

.....

KETERANGAN MENGENAI SYARIKAT

20. Lain-Lain Keterangan Mengenai Sebutharga :

.....
.....

Saya mengaku bahawa segala keterangan di dalam adalah benar :

Tandatangan Penyebutharga :

Nama :

No. Kad Pengenalan :

Jawatan :

Cop Syarikat :

Tandatangan Saksi :

Nama :

No. Kad Pengenalan :

Jawatan :

Cop Syarikat :

LAMPIRAN F: SURAT AKUAN PEMBIDA

**SURAT AKUAN PEMBIDA
Bagi**

**LPB/600/Q16/2024- SEBUT HARGA KERJA MEMBAIKPULIH RUMAH S/E9-1,
LORONG 1, JALAN PANGERAN MATUSIN TAMAN MAWAR**

Saya, No. Kad Pengenalan yang mewakili nombor Pendaftaran (MOF/PKK/CIDB/ROS/ROC/ROB) dengan ini mengisytiharkan bahawa saya atau mana-mana orang yang mewakili syarikat ini:

- i. tidak akan menawarkan, menjanjikan atau memberikan apa-apa suapan kepada mana-mana orang dalam mana-mana Kementerian/Agensi atau mana-mana orang lain, sebagai suapan untuk dipilih dalam mana-mana perolehan; dan
- ii. tidak akan melakukan atau terlibat dengan tipuan bida dalam mana-mana perolehan.

Bersama ini dilampirkan Surat Perwakilan Kuasa bagi saya mewakili syarikat seperti tercatat di atas untuk membuat pengisytiharan ini.

2. Sekiranya saya, atau mana-mana individu yang mewakili syarikat ini didapati terlibat dalam pakatan tipuan bida dengan syarikat lain berkenaan perolehan di atas atau menawarkan, menjanjikan atau memberikan apa-apa suapan kepada mana-mana orang dalam Lembaga Pelabuhan Bintulu atau mana-mana orang lain sebagai dorongan untuk dipilih dalam perolehan seperti di atas, maka saya sebagai wakil syarikat bersetuju tindakan-tindakan berikut boleh diambil:

- 2.1 Hilang kelayakan untuk dinilai dan dilantik bagi perolehan di atas; dan
- 2.2 Lain-lain tindakan undang-undang/tatatertib mengikut undang-undang/peraturan perolehan Kerajaan yang berkuat-kuasa.

3. Saya sesungguhnya faham bahawa--

- 3.1 saya atau mana-mana orang yang berkaitan dengan syarikat boleh didakwa bagi kesalahan* di bawah Akta Suruhanjaya Pencegahan Rasuah Malaysia 2009 [Akta 694] dan Kanun Keseksaan [Akta 574] serta boleh dihukum di bawah undang-undang masing-masing atas kegagalan saya atau mana-mana orang yang mewakili syarikat ini untuk mematuhi perkara (i) dalam surat akuan ini; atau
- 3.2 tindakan boleh dikenakan ke atas syarikat di bawah Akta Persaingan 2010 [Akta 712] atas kegagalan saya atau mana-mana orang yang mewakili syarikat ini untuk mematuhi perkara (ii) dalam surat akuan ini. Sekiranya syarikat didapati melanggar peruntukan seksyen 4(2)(d) Akta 712, syarikat boleh didenda tidak melebihi sepuluh peratus (10%) daripada pusing ganti (*turn over*) seluruh dunia sepanjang tempoh suatu pelanggaran itu berlaku.

4. Sekiranya terdapat mana-mana orang cuba memperolehi atau meminta apa-apa suapan daripada saya atau mana-mana orang yang berkaitan dengan syarikat ini sebagai dorongan untuk dipilih dalam perolehan seperti di atas, maka saya berjanji akan dengan segera melaporkan perbuatan tersebut kepada pejabat Suruhanjaya Pencegahan Rasuah Malaysia (SPRM) atau balai polis yang berhampiran. Saya sedar bahawa kegagalan saya berbuat demikian adalah merupakan suatu kesalahan di bawah seksyen 25 (1) Akta Suruhanjaya Pencegahan Rasuah Malaysia 2009 [Akta 694] dan boleh dihukum di bawah seksyen 25 (2) akta yang sama, apabila disabitkan boleh didenda tidak melebihi RM100,000 atau penjara selama tempoh tidak melebihi sepuluh tahun atau kedua-duanya.

**SURAT AKUAN PEMBIDA
Bagi**

**LPB/600/Q16/2024- SEBUT HARGA KERJA MEMBAIKPULIH RUMAH S/E9-1,
LORONG 1,JALAN PANGERAN MATUSIN TAMAN MAWAR**

5. Saya sesungguhnya faham bahawa syarikat melakukan kesalahan jika seseorang yang bersekutu dengan syarikat** memberikan, menjanjikan atau menawarkan suapan untuk memperoleh atau mengekalkan perniagaan atau faedah dalam menjalankan perniagaan di bawah Seksyen 17A, Akta Suruhanjaya Pencegahan Rasuah Malaysia 2009 [Akta 694], apabila disabitkan kesalahan boleh didenda tidak kurang daripada sepuluh kali ganda jumlah atau nilai suapan, atau RM1 juta, atau dipenjarakan selama tempoh tidak melebihi dua puluh tahun atau kedua-duanya.

Yang benar,

Tandatangan :
Nama :
No.KP :
Tarikh :
Cap Syarikat :

Catatan:

- (i) *termasuk kesalahan ditetapkan dalam Jadual (Perenggan 3 (a), takrif "kesalahan ditetapkan") Akta Suruhanjaya Pencegahan Rasuah Malaysia 2009 [Akta 694] yang boleh dihukum di bawah Kanun Keseksaan [Akta 574].
- (ii) **seseorang yang bersekutu dengan syarikat merujuk kepada seksyen 17A (6) Akta Suruhanjaya Pencegahan Rasuah Malaysia 2009 [Akta 694], iaitu seseorang itu bersekutu dengan organisasi komersial jika dia seorang pengarah, pekongsi atau pekerja organisasi komersial itu atau dia ialah orang yang melaksanakan perkhidmatan untuk atau bagi pihak organisasi komersial itu.
- (iii) Surat Akuan ini hendaklah dikemukakan bersama surat perwakilan kuasa.
- (iv) Takrifan perusahaan di bawah Akta 712 merangkumi syarikat yang terlibat dengan perolehan Kerajaan.

Pihak Syarikat : Penama pada sijil pendaftaran untuk menandatangani Surat ini.
Pihak Kerajaan : Pegawai yang diberi kuasa oleh Menteri di bawah seksyen 2 Akta Kontrak Kerajaan 1949 untuk menandatangani kontrak.

LAMPIRAN G: SURAT PERWAKILAN KUASA

SURAT PERWAKILAN KUASA

Pengurus Besar
Lembaga Pelabuhan Bintulu
KM12, Jalan Tanjung Kidurong
Tingkat 9, Seksyen Kewangan
97000 Bintulu
Sarawak
(U/P : Urusetia Perolehan)

Tuan,

PERWAKILAN KUASA MENANDATANGANI BAGI PIHAK SYARIKAT

Dengan hormatnya saya merujuk kepada perkara di atas.

2. Dimaklumkan bahawa saya, No. K/P..... selaku pemilik syarikat akan menandatangani sendiri semua dokumen berkaitan dengan urusan perolehan **Sebutharga LPB/600/Q16/2024–Sebut Harga Kerja Membaikpulih Rumah S/E9-1, Lorong 1, Jalan Pangeran Matusin Taman Mawar atau** *mewakulkan kuasa untuk menandatangani bagi pihak syarikat untuk urusan perolehan tersebut iaitu:

- a) Nama :
- b) Alamat :
- c) Jawatan :
- d) No.K/P :
- e) No. Telefon :
- f) No. Faks :
- g) Alamat Emel :

*Nota : *Butiran 2(a) hingga (g) perlu diisi sekiranya syarikat diwakili oleh individu selain daripada pemilik syarikat.*

3. Sehubungan itu, dikemukakan untuk makluman / rujukan pihak tuan selanjutnya. Pihak kami akan memaklumkan kepada pihak Lembaga Pelabuhan Bintulu sekiranya terdapat perubahan penama bagi perkara ini secara rasmi.

Sekian, terima kasih.

.....

Nama Pemilik Syarikat :
Jawatan :
Cop Syarikat :

LAMPIRAN H: PENGALAMAN SYARIKAT

BORANG PENGALAMAN SYARIKAT1. **Tender dan Sebutharga berkaitan** :

Nyatakan **tender dan sebutharga berkaitan** yang telah disiapkan atau dalam pelaksanaan (sekurang-kurangnya 3 tahun). Format adalah seperti berikut:

Bil	Projek	Tarikh Mula & Tamat	Tempoh Projek	Nilai (RM)	Kod Bidang	Nama Pelanggan & Contact Person

Nota: Sila tambah helaian baru jika ruang tidak mencukupi.

LAMPIRAN I: FORMAT BON PELAKSANAAN

**BORANG JAMINAN BANK/JAMINAN SYARIKAT KEWANGAN/ JAMINAN
INSURANS UNTUK BON PELAKSANAAN
(KONTRAK KERJA YANG BERNILAI SEHINGGA RM10 JUTA)**

Sebagai balasan kepada Kontrak No. yang dibuat antara Lembaga Pelabuhan Bintulu, (kemudian daripada ini dirujuk sebagai "LPB") dan, (kemudian daripada ini dirujuk sebagai "Kontraktor") bagi (namakan projek), (kemudian daripada ini dirujuk sebagai "Kontrak") kami yang bertandatangan di bawah, (kemudian daripada ini dirujuk sebagai "Penjamin") atas permohonan Kontraktor, mengaku janji yang tak boleh batal untuk memberi Jaminan kepada LPB ke atas pelaksanaan yang sepatutnya Kontrak tersebut mengikut cara sebagaimana yang terdapat kemudian daripada ini.

MAKA Penjamin dengan ini bersetuju dengan LPB seperti berikut:

1. Apabila sahaja LPB membuat tuntutan bertulis, maka Penjamin hendaklah dengan serta merta membayar kepada LPB nilai yang ditentukan dalam tuntutan tersebut tanpa mengira sama ada terdapat apa-apa bantahan atau tentangan daripada Kontraktor atau Penjamin atau mana-mana pihak ketiga yang lain dan tanpa bukti atau bersyarat. Dengan syarat sentiasanya bahawa jumlah tuntutan yang dibuat tidak melebihi sebanyak Ringgit (nyatakan nilai jaminan dalam perkataan) (RM) dan bahawa tanggungan Penjamin untuk membayar kepada LPB di bawah Perjanjian ini tidak melebihi nilai tersebut di atas.
2. LPB berhak untuk membuat apa-apa tuntutan sebahagian jika dikehendakinya dan jumlah kesemua tuntutan sebahagian itu hendaklah tidak melebihi nilai Ringgit (nyatakan nilai jaminan dalam perkataan) (RM) dan liabiliti Penjamin untuk membayar kepada LPB jumlah yang disebutkan terdahulu hendaklah dikurangkan dengan perkadaran yang bersamaan dengan apa-apa bayaran sebahagian yang telah dibuat oleh Penjamin.
3. Penjamin tidak boleh dibebaskan atau dilepaskan dari Jaminan ini oleh sebarang perkiraan yang dibuat antara Kontraktor dan LPB sama ada dengan atau tanpa persetujuan Penjamin atau oleh sebarang perubahan tentang kewajipan yang diaku janji oleh Kontraktor atau oleh sebarang penangguhan sama ada dari segi pelaksanaan, masa, pembayaran atau sebaliknya.
4. Jaminan ini adalah Jaminan yang berterusan dan tak boleh batal dan hendaklah berkuat kuasa sehingga (kemudian daripada ini disebut ("Tarikh Mati Asal") (*Initial Expiry Date*) iaitu dua belas (12) bulan selepas tarikh tamat tempoh kecacatan atau dalam keadaan di mana kontrak dibatalkan, satu (1) tahun selepas tarikh kontrak dibatalkan. Penjamin hendaklah melanjutkan Tarikh Mati Asal (*Initial Expiry Date*) Jaminan ini untuk tempoh tambahan selama tidak melebihi satu (1) tahun daripada Tarikh Mati Asal (*Initial Expiry Date*) (kemudian daripada ini disebut "Tarikh Mati Lanjutan") (*Extended Expiry Date*) apabila diminta oleh LPB dan Jaminan ini adalah dengan ini dilanjutkan. Jumlah agregat maksimum yang LPB berhak di bawah Perjanjian ini mestilah sentiasa

dipastikan tidak melebihi jumlah Ringgit (nyatakan nilai Jaminan dalam perkataan) (RM).

5. Apa-apa tanggungjawab dan tanggungan Penjamin di bawah Perjanjian ini hendaklah luput apabila Perjanjian ini tamat pada Tarikh Mati Asal (*Initial Expiry Date*) atau Tarikh Mati Lanjutan (*Extended Expiry Date*) melainkan jika sebelumnya LPB telah meminta secara bertulis kepada Penjamin untuk membayar sejumlah wang tertentu yang masih belum dijelaskan mengikut peruntukan kontrak.
6. SEMUA TUNTUTAN BERKAITAN DENGAN JAMINAN INI, JIKA ADA, MESTILAH DITERIMA OLEH PIHAK BANK/SYARIKAT KEWANGAN/ SYARIKAT INSURANS DALAM TEMPOH SAH LAKU JAMINAN INI ATAUPUN DALAM MASA EMPAT (4) MINGGU DARI TAMATNYA TARIKH JAMINAN INI, MENGIKUT MANA YANG LEBIH KEMUDIAN.

PADA MENYAKSIKAN HAL DI ATAS pihak-pihak kepada Perjanjian ini telah menurunkan tandatangan dan meteri mereka pada hari dan tahun yang mula-mula tertulis di atas.

Ditandatangani untuk dan bagi
pihak Penjamin di hadapan

)
) Nama:
) Jawatan:
) Cap Bank/ Syarikat
Kewangan/ Syarikat Insurans
:

.....
(Saksi)

Nama:

Jawatan:

Cap Bank/ Syarikat Kewangan/ Syarikat Insurans

:

**BANK/FINANCE COMPANY'S/INSURANCE GUARANTEE FORM FOR
PERFORMANCE BOND
(WORKS UP TO RM10 MILLION)**

In consideration of the Bintulu Port Authority's (hereinafter referred to as the "BPA") allowing (hereinafter referred to as the "Contractor") to (state title of the project) for a contract sum of (RM), WE, the undersigned at the request of the Contractor irrevocably undertake a guarantee to the BPA that:

The Guarantor has agreed to guarantee the due performance of the Contract in the manner hereinafter appearing.

Now the Guarantor hereby agrees with the BPA as follows:

1. On the BPA first written demand, the Guarantor shall forthwith pay to the BPA the amount specified in such demands notwithstanding any contestation or protest by the Contractor or Guarantor or by any other third party and without proof or conditions. Provided always that the total of all demand so made shall not exceed the sum of Ringgit Malaysia (state the amount of bond in words) (RM) and the total amount recoverable against the Guarantor under this Agreement shall not exceed the said sum.
2. The BPA reserves the right to make any partial demands if it shall so desire and the total of all such partial demands so made shall not exceed the sum of Ringgit Malaysia (state the amount of bond in words) (RM.....) and our liability of the Guarantor to pay the BPA the aforesaid shall correspondingly be reduced proportionate to any payment of partial demands having been made by the Guarantor.
3. The Guarantor shall not be discharged or released from this Guarantee by any arrangement between the Contractor and the BPA with or without the consent of the Guarantor or by any alteration in the obligations undertaken by the Contractor or by any forbearance, whether as to payment, time, performance or otherwise.
4. The Guarantee given by the Guarantor is a continuing guarantee. This Agreement shall be irrevocable and shall initially remain in force and effect until (hereinafter referred to as the "Initial Expiry Date") being the end of a period of twelve (12) calendar months after the expiry date of the defects liability period as stated in the Contract or in the case of the Contract being determined, one (1) calendar year after the date of determination. The Guarantor shall, upon the request of the BPA, extend the Initial Expiry Date of this guarantee for a further period of one (1) calendar year from the Initial Expiry Date (hereinafter referred to as the "Extended Expiry Date") and the Guarantee shall be so extended. The maximum aggregate amount that the BPA shall be entitled to under this Agreement shall not exceed the said Sum of Ringgit (state the amount of bond in words) (RM)

5. All whatsoever obligation and liabilities of the Guarantor under this Agreement shall cease upon the determination of this Agreement on the Initial Expiry Date or the Extended Expiry Date as the case may be said to the extent that the BPA shall previously have called upon the Guarantor in writing to pay specified moneys payable under the Contract then remaining outstanding.

6. ALL CLAIMS, IF ANY, IN RESPECT OF THIS GUARANTEE MUST BE RECEIVED BY THE BANK/FINANCE COMPANY/INSURANCE COMPANY DURING THE VALIDITY PERIOD OF THIS GUARANTEE OR WITHIN FOUR (4) WEEKS FROM THE EXPIRY DATE OF THIS GUARANTEE WHICHEVER IS THE LATER.

IN WITNESS WHEREOF the parties hereto have hereunto set their hands the day and year first abovewritten.

Signed for and on behalf of the said Guarantor in the presence of)
) Name:
) Designation:
) Bank/ Finance Company/ Insurance Company Seal:

.....
(Witness)
Name:
Designation:
Bank/ Finance Company/ Insurance Company
Seal:

**BORANG JAMINAN BANK/JAMINAN SYARIKAT KEWANGAN/ JAMINAN
INSURANS UNTUK BON PELAKSANAAN
(KONTRAK KERJA YANG BERNILAI MELEBIHI RM10 JUTA)**

Sebagai balasan kepada Kontrak No. yang dibuat antara Lembaga Pelabuhan Bintulu, (kemudian daripada ini dirujuk sebagai "LPB") dan, (kemudian daripada ini dirujuk sebagai "Kontraktor") bagi (namakan projek), (kemudian daripada ini dirujuk sebagai "Kontrak") kami yang bertandatangan di bawah, (kemudian daripada ini dirujuk sebagai "Penjamin") atas permohonan Kontraktor, mengaku janji yang tak boleh batal untuk memberi Jaminan kepada LPB ke atas pelaksanaan yang sepatutnya Kontrak tersebut mengikut cara sebagaimana yang terdapat kemudian daripada ini.

MAKA Penjamin dengan ini bersetuju dengan LPB seperti berikut:

1. Apabila sahaja LPB membuat tuntutan bertulis, maka Penjamin hendaklah dengan serta merta membayar kepada LPB nilai yang ditentukan dalam tuntutan tersebut tanpa mengira sama ada terdapat apa-apa bantahan atau tentangan daripada Kontraktor atau Penjamin atau mana-mana pihak ketiga yang lain dan tanpa bukti atau bersyarat. Dengan syarat sentiasanya bahawa jumlah tuntutan yang dibuat tidak melebihi sebanyak Ringgit (nyatakan nilai jaminan dalam perkataan) (RM) dan bahawa tanggungan Penjamin untuk membayar kepada LPB di bawah Perjanjian ini tidak melebihi nilai tersebut di atas.
2. LPB berhak untuk membuat apa-apa tuntutan sebahagian jika dikehendakinya dan jumlah kesemua tuntutan sebahagian itu hendaklah tidak melebihi nilai Ringgit (nyatakan nilai jaminan dalam perkataan) (RM) dan liabiliti Penjamin untuk membayar kepada LPB jumlah yang disebutkan terdahulu hendaklah dikurangkan dengan perkadaran yang bersamaan dengan apa-apa bayaran sebahagian yang telah dibuat oleh Penjamin.
3. Penjamin tidak boleh dibebaskan atau dilepaskan dari Jaminan ini oleh sebarang perkiraan yang dibuat antara Kontraktor dan LPB sama ada dengan atau tanpa persetujuan Penjamin atau oleh sebarang perubahan tentang kewajipan yang diaku janji oleh Kontraktor atau oleh sebarang penangguhan sama ada dari segi pelaksanaan, masa, pembayaran atau sebaliknya.
4. Jaminan ini adalah Jaminan yang berterusan dan tak boleh batal dan hendaklah berkuat kuasa sehingga (kemudian daripada ini disebut ("Tarikh Mati Asal") (*Initial Expiry Date*) iaitu dua puluh empat (24) bulan selepas tarikh tamat tempoh kecacatan atau dalam keadaan di mana kontrak dibatalkan, satu (1) tahun selepas tarikh kontrak dibatalkan. Penjamin hendaklah melanjutkan Tarikh Mati Asal (*Initial Expiry Date*) Jaminan ini untuk tempoh tambahan selama tidak melebihi satu (1) tahun daripada Tarikh Mati Asal (*Initial Expiry Date*) (kemudian daripada ini disebut "Tarikh Mati Lanjutan") (*Extended Expiry Date*) apabila diminta oleh LPB dan Jaminan ini adalah dengan ini dilanjutkan. Jumlah agregat maksimum yang LPB berhak di bawah Perjanjian ini mestilah

sentiasa dipastikan tidak melebihi jumlah Ringgit (nyatakan nilai Jaminan dalam perkataan) (RM).

5. Apa-apa tanggungjawab dan tanggungan Penjamin di bawah Perjanjian ini hendaklah luput apabila Perjanjian ini tamat pada Tarikh Mati Asal (*Initial Expiry Date*) atau Tarikh Mati Lanjutan (*Extended Expiry Date*) melainkan jika sebelumnya LPB telah meminta secara bertulis kepada Penjamin untuk membayar sejumlah wang tertentu yang masih belum dijelaskan mengikut peruntukan kontrak.

6. SEMUA TUNTUTAN BERKAITAN DENGAN JAMINAN INI, JIKA ADA, MESTILAH DITERIMA OLEH PIHAK BANK/SYARIKAT KEWANGAN/ SYARIKAT INSURANS DALAM TEMPOH SAH LAKU JAMINAN INI ATAUPUN DALAM MASA EMPAT (4) MINGGU DARI TAMATNYA TARIKH JAMINAN INI, MENGIKUT MANA YANG LEBIH KEMUDIAN.

PADA MENYAKSIKAN HAL DI ATAS pihak-pihak kepada Perjanjian ini telah menurunkan tandatangan dan meteri mereka pada hari dan tahun yang mula-mula tertulis di atas.

Ditandatangani untuk dan bagi
pihak Penjamin di hadapan

)
) Nama:
) Jawatan:
) Cap Bank/ Syarikat
Kewangan/ Syarikat Insurans
:

.....
(Saksi)

Nama:

Jawatan:

Cap Bank/ Syarikat Kewangan/ Syarikat Insurans

:

**BANK/FINANCE COMPANY'S/INSURANCE GUARANTEE FORM FOR
PERFORMANCE BOND
(WORKS MORE THAN RM10 MILLION)**

In consideration of the Bintulu Port Authority's (hereinafter referred to as the "BPA") allowing (hereinafter referred to as the "Contractor") to (state title of the project) for a contract sum of (RM), WE, the undersigned at the request of the Contractor irrevocably undertake a guarantee to the BPA that:

The Guarantor has agreed to guarantee the due performance of the Contract in the manner hereinafter appearing.

Now the Guarantor hereby agrees with the BPA as follows:

1. On the BPA's first written demand, the Guarantor shall forthwith pay to the BPA the amount specified in such demands notwithstanding any contestation or protest by the Contractor or Guarantor or by any other third party and without proof or conditions. Provided always that the total of all demand so made shall not exceed the sum of Ringgit Malaysia..... (state the amount of bond in words) (RM) and the total amount recoverable against the Guarantor under this Agreement shall not exceed the said sum.
2. The BPA reserves the right to make any partial demands if it shall so desire and the total of all such partial demands so made shall not exceed the sum of Ringgit Malaysia (state the amount of bond in words) (RM.) and our liability of the Guarantor to pay the BPA the aforesaid shall correspondingly be reduced proportionate to any payment of partial demands having been made by the Guarantor.
3. The Guarantor shall not be discharged or released from this Guarantee by any arrangement between the Contractor and the BPA with or without the consent of the Guarantor or by any alteration in the obligations undertaken by the Contractor or by any forbearance, whether as to payment, time, performance or otherwise.
4. The Guarantee given by the Guarantor is a continuing guarantee. This Agreement shall be irrevocable and shall initially remain in force and effect until (hereinafter referred to as the "Initial Expiry Date") being the end of a period of twenty four (24) calendar months after the expiry date of the defects liability period as stated in the Contract or in the case of the Contract being determined, one (1) calendar year after the date of determination. The Guarantor shall, upon the request of the BPA, extend the Initial Expiry Date of this guarantee for a further period of one (1) calendar year from the Initial Expiry Date (hereinafter referred to as the "Extended Expiry Date") and the Guarantee shall be so extended. The maximum aggregate amount that the BPA shall be entitled to under this Agreement shall not exceed the said Sum of Ringgit (state the amount of bond in words) (RM.)

5. All whatsoever obligation and liabilities of the Guarantor under this Agreement shall cease upon the determination of this Agreement on the Initial Expiry Date or the Extended Expiry Date as the case may be said to the extent that the BPA shall previously have called upon the Guarantor in writing to pay specified moneys payable under the Contract then remaining outstanding.

6. ALL CLAIMS, IF ANY, IN RESPECT OF THIS GUARANTEE MUST BE RECEIVED BY THE BANK/FINANCE COMPANY/INSURANCE COMPANY DURING THE VALIDITY PERIOD OF THIS GUARANTEE OR WITHIN FOUR (4) WEEKS FROM THE EXPIRY DATE OF THIS GUARANTEE WHICHEVER IS THE LATER.

IN WITNESS WHEREOF the parties hereto have hereunto set their hands the day and year first abovewritten.

Signed for and on behalf of the said Guarantor in the presence of)) Name:) Designation:) Bank/ Finance Company/ Insurance Company Seal:
--	---

.....
(Witness)
Name:
Designation:
Bank/ Finance Company/ Insurance Company
Seal:

**BORANG JAMINAN BANK/JAMINAN SYARIKAT KEWANGAN/ JAMINAN
INSURANS UNTUK BON PELAKSANAAN
(SUB KONTRAKTOR DINAMAKAN)**

Perjanjian ini telah dibuat pada haribulan 2023..... DI ANTARA (masukkan nama bank/syarikat kewangan/syarikat insuran) (masukkan alamat utama bank/syarikat kewangan/syarikat insuran) (kemudian daripada ini dirujuk sebagai "Penjamin") sebagai satu pihak dan (masukkan nama kontraktor utama) (kemudian daripada ini dirujuk sebagai "Kontraktor") sebagai satu pihak lain.

Di MANA

- (i) Perjanjian ini kepada Sub Kontraktor Dinamakan (kemudian daripada ini dirujuk sebagai "Sub Kontraktor Dinamakan") bertarikh hari bulan 20..... dan dibuat di antara (masukkan nama Sub Kontraktor Dinamakan) (masukkan alamat utama Sub Kontraktor Dinamakan) (kemudian daripada ini dirujuk sebagai "Sub Kontraktor Dinamakan") sebagai satu pihak dan Kontraktor sebagai satu pihak lain di mana Sub Kontraktor Dinamakan bersetuju dan
- (ii) Penjamin bersetuju untuk menjamin

MAKA Penjamin dengan ini bersetuju dengan Kontraktor seperti berikut:

- (i) Jika Sub Kontraktor Dinamakan (kecuali dibebaskan daripada pelaksanaan oleh mana-mana klausa 1. Apabila sahaja Lembaga Pelabuhan Bintulu (LPB) membuat tuntutan bertulis, maka Penjamin hendaklah dengan serta merta membayar kepada LPB nilai yang ditentukan dalam tuntutan tersebut tanpa mengira sama ada terdapat apa-apa bantahan atau tentangan daripada Kontraktor atau Penjamin atau mana-mana pihak ketiga yang lain dan tanpa bukti atau bersyarat. Dengan syarat sentiasanya bahawa jumlah tuntutan yang dibuat tidak melebihi sebanyak Ringgit (nyatakan nilai jaminan dalam perkataan) (RM) dan bahawa tanggungan Penjamin untuk membayar kepada LPB di bawah Perjanjian ini tidak melebihi nilai tersebut di atas. LPB berhak untuk membuat apa-apa tuntutan sebahagian jika dikehendakinya dan jumlah kesemua tuntutan sebahagian itu hendaklah tidak melebihi nilai Ringgit. (nyatakan nilai jaminan dalam perkataan) (RM.....) dan liabiliti Penjamin untuk membayar kepada LPB jumlah yang disebutkan terdahulu hendaklah dikurangkan dengan perkadaran yang bersamaan dengan apa-apa bayaran sebahagian yang telah dibuat oleh Penjamin.
- (ii) Penjamin tidak boleh dibebaskan atau dilepaskan dari Jaminan ini oleh sebarang perkiraan yang dibuat antara Sub Kontraktor Dinamakan sama ada dengan atau tanpa persetujuan Penjamin atau oleh sebarang perubahan tentang kewajipan yang diaku janji oleh Sub Kontraktor Dinamakan atau oleh sebarang penangguhan sama ada dari segi pelaksanaan, masa, pembayaran atau sebaliknya, tetapi Penjamin hendaklah
- (iii) Jaminan ini adalah Jaminan yang berterusan dan tak boleh batal dan hendaklah berkuat kuasa sehingga (kemudian daripada ini disebut "Tarikh Mati Asal") (*Initial Expiry Date*) iaitu dua belas (12) bulan selepas tarikh tamat tempoh kecacatan atau dalam

keadaan di mana kontrak dibatalkan, satu (1) tahun selepas tarikh kontrak dibatalkan. Penjamin hendaklah melanjutkan Tarikh Mati Asal (*Initial Expiry Date*) Jaminan ini untuk tempoh tambahan selama tidak melebihi satu (1) tahun daripada Tarikh Mati Asal (*Initial Expiry Date*) (kemudian daripada ini disebut "Tarikh Mati Lanjutan") (*Extended Expiry Date*) apabila diminta oleh LPB dan Jaminan ini adalah dengan ini dilanjutkan. Jumlah agregat maksimum yang LPB berhak di bawah Perjanjian ini mestilah sentiasa dipastikan tidak melebihi jumlah Ringgit (nyatakan nilai Jaminan dalam perkataan) (RM).

- (iv) Apa-apa tanggungjawab dan tanggungan Penjamin di bawah Perjanjian ini hendaklah luput apabila Perjanjian ini tamat pada Tarikh Mati Asal (*Initial Expiry Date*) atau Tarikh Mati Lanjutan (*Extended Expiry Date*) melainkan jika sebelumnya Kontraktor telah meminta secara bertulis kepada Penjamin untuk membayar sejumlah wang tertentu yang masih belum dijelaskan mengikut peruntukan kontrak.
- (v) SEMUA TUNTUTAN BERKAITAN DENGAN JAMINAN INI, JIKA ADA, MESTILAH DITERIMA OLEH PIHAK BANK/SYARIKAT KEWANGAN/SYARIKAT INSURANS DALAM TEMPOH SAH LAKU JAMINAN INI ATAUPUN DALAM MASA EMPAT (4) MINGGU DARI TAMATNYA TARIKH JAMINAN INI, MENGIKUT MANA YANG LEBIH KEMUDIAN.

PADA MENYAKSIKAN HAL DI ATAS pihak-pihak kepada Perjanjian ini telah menurunkan tandatangan dan meteri mereka pada hari dan tahun yang mula-mula tertulis di atas.

Ditandatangani untuk dan bagi pihak)
 Penjamin di hadapan) Nama:
) Jawatan:
) Cap Bank/ Syarikat Kewangan/
 Syarikat Insurans :

.....
 (Saksi)
 Nama:
 Jawatan:
 Cap Bank/ Syarikat Kewangan/ Syarikat Insurans :

Ditandatangani untuk dan bagi pihak)
 Kontraktor dengan kehadiran) Nama:
) Jawatan:
) Cap Kontraktor

.....
 (Saksi)
 Nama:
 Jawatan:
 Alamat:

**BANK/FINANCE COMPANY'S/INSURANCE GUARANTEE FORM
FOR PERFORMANCE BOND
(NOMINATED SUB-CONTRACT WORKS)**

This AGREEMENT is made the day of 20..... BETWEEN (insert name of Bank/Finance Company/Insurance Company) of (insert principal address of business of Bank/Finance Company/Insurance Company) (hereinafter called the "Guarantor") of the one part and (insert name of Main Contractor) (hereinafter called the "Contractor") of the other part.

WHEREAS

- (i) The Agreement is supplemental to a Nominated Sub-Contract (hereinafter called the "Nominated Sub-Contract") date the day of 20..... and made between (insert name of Nominated Sub-Contractor) of (insert principal address of Nominated Sub-Contractor) (hereinafter called the "Nominated Sub-Contractor") of the one part and the Contractor of the other part whereby the Nominated Sub-Contractor agreed and undertook to (state nature of Nominated Sub-Contract works of obligations undertaken) for the sum of (state value of Nominated sub-Contractor price).
- (ii) The Guarantor has agreed to guarantee the due performance of the Nominated Sub-Contract in the manner hereinafter appearing.

NOW the Guarantor hereby agrees with the Contractor as follows:

- (i) If the Nominated Sub-Contractor (unless relived from the performance by any clause of the Nominated Sub-Contract or by statute or by the decision of a tribunal of competent jurisdiction) shall in any respect fail to execute the Nominated Sub-Contract or commit any breach of his obligations thereunder then the Guarantor shall pay to the Contractor up to and not exceeding the sum of Ringgit (RM) representing 5% of the Nominated Sub-Contract value or such part thereof, on the Contractor's demand notwithstanding any contest or protest by the Nominated Sub- Contractor or by the Guarantor or by any other third party provided that the Contractor shall have first obtained a certificate from the Superintending Officer in writing stating that in the Superintending Officer's opinion that the Nominated Sub-Contractor has been in default as aforesaid. The total of all partial demands so made shall not exceed the sum of RM And that the Guarantor's liability to pay the Contractor as aforesaid shall correspondingly be reduced proportionate to any partial demand having been made as aforesaid.
- (ii) The Guarantor shall not be discharged or released from this Guarantee by any arrangement between the Nominated Sub-Contractor with or without the consent of the Guarantor or by any alteration in the obligations undertaken by the

Nominated Sub-Contractor or by any forbearance whether as to payment, time, performance or otherwise, but the Guarantor shall be entitled to be informed of such arrangement or alternation.

- (iii) The Guarantee given by the Guarantor is a continuing guarantee. This Agreement shall be irrevocable and shall initially remain in force and effect from the commencement of the said Nominated Sub-Contract until (hereinafter referred to as the 'Initial Expiry Date') being the end of a period of twelve (12) calendar months after the expiry date of the defects liability period as stated in the Main Contract No. dated the day of 20..... And made between the Contractor and the Bintulu Port Authority's (BPA) of or in the case of the Contract being determined, one (1) calendar year after the date of determination. The Guarantor shall upon the request of the BPA extend the Initial Expiry Date of the guarantee for a further period of one (1) calendar year from the Initial Expiry Date (hereinafter referred to as the "Extended Expiry Date') and the Guarantee shall be so extended. The maximum aggregate amount that the BPA shall be entitled to under this Agreement shall not exceed the said Sum of Malaysian Ringgit(state the amount of bond in words) (RM).
- (iv) All whatsoever obligation and liabilities of the Guarantor under this Agreement shall cease upon the determination of this Agreement on the Initial Expiry Date or the Extended Expire Date as the case may be save to the extent that the Contractor shall previously have called upon the Guarantor in writing to pay specified moneys payable under the Contract then remaining outstanding.
- (v) ALL CLAIMS, IF ANY, IN RESPECT OF THIS GUARANTEE MUST BE RECEIVED BY THE BANK/FINANCE COMPANY/INSURANCE COMPANY DURING THE VALIDITY PERIOD OF THIS GUARANTEE OR WITHIN FOUR (4) WEEKS FROM THE EXPIRY DATE OF THIS GUARANTEE WHICHEVER IS THE LATER.

IN WITNESS WHEREOF the parties hereto have hereunto set their hands the day and year first abovewritten.

Signed for and on behalf of the said Guarantor in the presence of)
) Name:
) Designation:
) Bank/ Finance Company/
 Insurance Company Seal:

.....
 (Witness)
 Name:
 Designation:
 Bank/ Finance Company/ Insurance Company
 Seal:

Signed for and on behalf of the said
Contractor in the presence of

)
) Name:
) Designation:
) Contractor Seal:

.....
(Witness)
Name:
Designation:
Address:
.....

- LAMPIRAN I –**
- (I) SALINAN SIJIL AKUAN PENDAFTARAN BERDAFTAR DENGAN LEMBAGA
PEMBANGUNAN INDUSTRI PEMBINAAN MALAYSIA, LPIPM (CIDB)**
 - (II) PERAKUAN PENDAFTARAN KONTRAKTOR (PPK); SERTA**
 - (III) SIJIL PEROLEHAN KERJA KERAJAAN (SPKK)**

**LAMPIRAN II –
SALINAN SIJIL PERAKUAN PENDAFTARAN DARI KEMENTERIAN KEWANGAN
MALAYSIA (JIKA ADA)**

**LAMPIRAN IV –
SALINAN AKAUN SYARIKAT YANG TELAH DISAHKAN DAN DIAUDIT OLEH
JURUAUDIT YANG BERTAULIAH BAGI DUA (2) TAHUN KEWANGAN YANG**

**LAMPIRAN V –
PENYATA BANK/ SALINAN PENYATA BANK YANG DISAHKAN BAGI TIGA (3) BULAN
TERKINI BERTURUT-TURUT**

LAMPIRAN VI-
SALINAN PERAKUAN PENDAFTARAN SYARIKAT (SSM) ATAU PERNIAGAAN (ROB),
YANG MANA BERKENAAN

**LAMPIRAN VII –
SALINAN SIJIL PERAKUAN PENDAFTARAN KEMENTERIAN DALAM NEGERI
(OPTIONAL)**

**LAMPIRAN VIII –
SALINAN LESEN UNTUK MENJALANKAN AGENSI PERSENDIRIAN (*OPTIONAL*)**

**LAMPIRAN IX-
SATU (1) SET PROFIL SYARIKAT**

**LAMPIRAN III - SALINAN SIJIL PERAKUAN PENDAFTARAN BUMIPUTERA YANG
DIKELUARKAN OLEH KEMENTERIAN KEWANGAN MALAYSIA**